



Einwellen-Zerkleinerer H600 Kompakt, Robust, Durchsatzstark

Der H600 Hochleistungs- Zerkleinerer mit den flexiblen Einsatzmöglichkeiten kann alle Arten von Holzwerkstoffen (Hartholz, Weichholz, Spanplatten, MDF-Materialien, Sperrholz, Furnierreste usw.) zu Brennspänen verarbeiten und erzielt hierbei, bei sperrigen Materialien, eine enorme Volumenreduzierung des Materials. Der hydraulisch gesteuerte Schieber führt die zu zerkleinernden Holzabfälle dem Schneidbereich des Rotors zu und wird dabei automatisch und lastabhängig gesteuert. Der Hochleistungs E-Rotor aus Vollstahl hat einen Durchmesser von 252 mm und arbeitet mit einer Rotordrehzahl von 85-95 U/min. Die konkav geschliffenen, aggressiven und 4-fach drehbaren Messer / Schneidwendekronen befinden sich in eingefrästen Messertaschen auf speziellen Messerträgern. Dieses hoch effiziente System garantiert, durch die Reduzierung des Schnittspaltes zwischen Gegenmesser und Rotor, hohe Durchsatzleistung, geringen Energieverbrauch und einen optimalen Austrag des zerkleinerten Materials. Spangröße (10 - 60 mm)

Techn. Daten:

- Trichteröffnung 600 x 800 mm
- Trichterinhalt 0,6 m³
- Arbeitsbreite des Rotors 600 mm
- Durchmesser des Rotors 252 mm
- Antriebsleistung 15 kW
- Rotordrehzahl 90 U/min

Angebotspreis zzgl. Fracht
13.990,- €
Bestell-Nr. 17310020

mtl. Leasingrate: 273,26 €*

AKTIONEN HERBST 2024

Inhaltsverzeichnis

	hoku	
	Unsere starken Marken	2
	Stationärmaschinen	
	Weima	1, 10
	Holzfraese	3
	hoku	4, 5
	Holzskraft	6, 7
	Optimum	7
	Lange	7
	Nestro	8
	Alko	9
	Schuko	11
	Masterflex	25
	Druckluft	
	Aircraft	9
	Prebena	11
	Kaeser	11
	hoku Kompressoren	13
	Marx	27
	Elektrowerkzeuge	
	Bosch	16, 17
	Fein	17
	Mafell	18
	Makita	19
	Dewalt	20
	Wegoma	22
	Famag	22
	Betriebseinrichtungen	
	unicraft	11, 21
	Rehnen	12
	hoku	12
	Dewalt	20
	optimum	21
	Tixit	21
	Brennenstuhl	25
	Maschinenwerkzeuge	
	Fisch Tools	10
	Guhdo	23
	hoku	23
	Stehle	23
	JSO	24
	Stark	24
	Handwerkzeuge	
	hoku	5, 15
	Bessey	14
	Stabila	14, 15
	Brück	15
	Ulmia	15
	Tixit	21
	Verbrauchsmaterial + Zubehör	
	Mirka	26
	Hermes	26
	Sia	26

Herausgeber: HoKuTech GmbH & Co. KG, Joh.-Fried.-Böttger-Str. 25, 63322 Rödermark, www.hokutech.de / Info@hokutech.de
Allgemeines: Die Angebote aus diesem Prospekt richten sich ausschließlich an Unternehmer, die die angebotenen Waren bei unseren teilnehmenden Fachhändlern im Zusammenhang mit der Ausführung ihrer unternehmerischen Tätigkeit erwerben. Etwaige Kaufverträge kommen ausschließlich mit teilnehmenden Fachhändlern der HoKuTech-Fachhandelskooperation zustande. Einzelne Artikel aus diesem Prospekt sind nicht bei allen Fachhändlern erhältlich. Die publizierten Angebote sind freibleibende Preise des Fachhändlers und verstehen sich zzgl. der gestz. Ust. Die im Prospekt veröffentlichten Angebote haben eine Gültigkeit von 6 Wochen ab dem Erscheinungstermin. Erscheinungstermin: 01.09.2024
 Technische Änderungen und Druckfehler vorbehalten.

* Alle angegebenen Leasing/Finanzierungsangebote sind freibleibende Beispielrechnungen bei einer Laufzeit von 54 Monaten und einem kalk. Restwert von 15 % und verstehen sich zzgl. der gestz. Ust.

HoKu unsere starke Marke



Die Eigenmarke der HoKuTech steht für qualitativ hochwertige und technisch ausgereifte Produkte, die sich beim professionellen Dauereinsatz in der Holzbearbeitung bewährt haben.

Unser Sortiment der Marke HoKu umfasst Maschinen und Betriebs-einrichtungen der Premiumklasse sowie Handwerkzeuge und Verbrauchsmaterial für den Profi und den Handwerker.

Weitere starke Marken



Entdecken Sie die Holzfraese Axolox „Sonderedition 500“

Limitierte Auflage - Ein Muss für jeden Profi

Mehr als 500 produzierte Holzfrasen - diese beeindruckende Erfolgsgeschichte feiern wir mit der exklusiven Axolox Sonderedition 500.

Einzige Merkmale der Sonderedition 500:

- Limitierte Auflage: Exklusivität garantiert!
- inkl. Vakuumschisch: Für höchste Präzision und Effizienz.
- Inkl. 10-tlg. Werkzeug-Set: Alles, was Sie brauchen, in einem Paket.
- Sonderfarbe Blau/Grau: Ein echter Hingucker in Ihrer Werkstatt.
- Sonderaktionspreis: Qualität zum unschlagbaren Preis.

Mit der Holzfräse Axolox „Sonderedition 500“ verwandeln Sie jede Idee in Realität. Profitieren Sie von unserem einfachen, aber effektiven Konzept und machen Sie den Schlüssel zu Ihrem Erfolg zu Ihrem eigenen.

Jetzt informieren und bestellen.



Holzfräse
powered by **HoKuTech**

Angebotspreis zzgl. Fracht

ab **45.999,- €**

mtl. Leasingrate: 890,02 €*
zzgl. Inbetriebnahme und Schulung

Erhältlich in den
Baugrößen 2513,
3015 und 3021

Limitierte Auflage - 30 Maschinen

Technische Daten	Axolox 2513	Axolox 3015	Axolox 3021
Verfahrweg (X/Y) Z = 200 mm	2500 x 1300 mm	3000 x 1500 mm	3000 x 2100 mm
Abmessungen (L/B) H = 1900 mm	3800 x 1300 mm	4300 x 2500 mm	4300 x 3080 mm
Stellplatz	20 m ²	23 m ²	26 m ²
Gewicht	1500 kg	1800 kg	2000 kg
Nennspannung	400 V	400 V	400 V
Wiederholgenauigkeit	(+/-) 0,1 mm	(+/-) 0,1 mm	(+/-) 0,1 mm
Anschlusswerte	4,3 kW	4,3 kW	4,3 kW
HF-Spindel	2,2 kW	2,2 kW	2,2 kW
Verfahrgeschwindigkeit	25 m/min	25 m/min	25 m/min
Bestell-Nr.	30301416	30301417	30301418
Angebotspreis	45.999,- €	50.999,- €	54.999,- €
mtl. Leasingrate in €*	890,02 €*	986,77 €*	1.064,16 €*

* Konditionen der Leasingrate auf Seite 2
Optionen auf Anfrage

Breitbandschleifmaschine spb 910 p

NEU



- Zum Schleifen von Massivholz, Furnieroberflächen und Lacken
- Tischverlängerung im Ein- und Auslauf
- Automatische Tischpositionierung
- Pneumatischer Schleifschuh
- Steuerung ELGO P40

Techn. Daten:

- Arbeitsbreite: 910 mm
- Motorleistung 11 kW
- Arbeitshöhe: 3-160 mm
- Schleifbandgeschwindigkeit: 3-18 m/s
- Vorschubgeschwindigkeit: 3-15 m/s
- Schleifbandabmessungen: 930 x 2200 mm



~~21.048,- €~~

Angebotspreis zzgl. Fracht

19.750,- €

Bestell-Nr. 17110100

mtl. Leasingrate: 385,76 €*

Breitbandschleifmaschine spb 1100 e

NEU



- Zum Schleifen von Massivholz, Furnieroberflächen und Lacken
- Tischverlängerung im Ein- und Auslauf
- Automatische Tischpositionierung
- Rotierende Reinigungsbürste
- Segmentierter Elektronikschleifschuh (Segmentbreite 50mm)
- NC-Maschinensteuerung per 10,1"-Touchdisplay

Techn. Daten:

- Arbeitsbreite: 1100 mm
- Motorleistung 11 kW
- Arbeitshöhe: 3-160 mm
- Schleifbandgeschwindigkeit: 3-18 m/s
- Vorschubgeschwindigkeit: 3-15 m/s
- Schleifbandabmessungen: 1120 x 2200 mm



~~33.950,- €~~

Angebotspreis zzgl. Fracht

31.950,- €

Bestell-Nr. 17110101

mtl. Leasingrate: 618,19 €*

Passende Schleifbänder finden Sie auf Seite 26

Langlochbohrmaschine vd 20 r



- Bohreinheit drehbar, Werkstück ist mit Arbeitstisch befestigt
- 2 x Exzenterspanner
- Höhenanzeige
- Mechanische Dübeleinrichtung (16-22-25-32 mm Lochabstand)
- 2 Geschwindigkeiten: 1440 / 2880 U/min
- Motorleistung 1,5 kW



Angebotspreis zzgl. Fracht

5.890,- €

Bestell-Nr. 17110055

mtl. Leasingrate: 115,05 €*

Kantenschleifmaschine ks 150



- Kleiner flexibler Allrounder
- Kleiner Tisch an der Umlenkrolle zum Schleifen von Radien und Formen
- Motorische Bandoszillation
- Höhenverstellbarer Arbeitstisch
- 90-180° schwenkbar
- Bandgeschwindigkeit: 22 m/s
- Schleifbandabmessung: 150 x 2280 mm



Inkl. 10 Schleifbänder
150 x 2280 mm K120

~~4.784,- €~~

Angebotspreis zzgl. Fracht

4.299,- €

Bestell-Nr. 17110064

mtl. Leasingrate: 85,08 €*

Optional
Furnierschleifeinrichtung:
Für KS 150.2

Bestell-Nr. 17110064 | 990,00 €

Bandsäge bs 540 / 640 / 740 as HK-Präzisionsführungen

- Besonders schwere Ausführung mit hohem Eigengewicht für maximale Laufruhe
- Besonders ruhiger und präziser Lauf dank verwindungssteifem Maschinengehäuse
- Großer Guss-Parallelanschlag mit Rundstangenführung, leicht verschiebbar
- Guss-Schwungräder mit Gummibelag und Reinigungsbürste
- Großer Grauguss-Sägetisch, schwenkbar mit geschliffener und polierter Oberfläche
- Präzise Schnitthöhenverstellung über Zahnstange mit Millimeterskala
- Endschaltergesicherte Türen
- Selbstbremsender Motor
- Zwei Absaugstutzen

Techn. Daten	bs 540 as	bs 640 as	bs 740 as
Abmessungen Tisch (L x B x H)	720 x 520 x 860 mm	870 x 620 x 840 mm	1.000 x 720 x 980 mm
Schnittgeschwindigkeit	1.650 m/min	1.660 m/min	1.570 m/min
Schwungrad-Ø	540 mm	640 mm	740 mm
Schnitthöhe max.	350 mm	400 mm	450 mm
Schnittbreite max. in mm	520	620	720
Sägeblattlänge max.	4.260 mm	4.780 mm	5.400 mm
Sägeblattstärke min./max.	0,5 / 0,6 mm	0,5 / 0,6 mm	0,6 / 0,7 mm
Präzisionsführung	oben / unten	oben / unten	oben / unten
Sägetischneigung	0 -20 °	0 -15 °	0 -15 °
Abmessungen (L x B x H)	870 x 620 x 1.970 mm	1.050 x 720 x 2.180 mm	1.180 x 820 x 2.430 mm
Gewicht ca.	240 kg	320 kg	510 kg
Bestell-Nr.	17400083	17400084	17400085
Katalogpreis €	4.999,- €	6.199,- €	7.299,- €
Aktionsangebot	4.699,- €	5.799,- €	6.899,- €
mtl. Leasingrate *	93,02 €*	113,27 €*	134,75 €*



Abbildung bs 540 as

HK-Präzisionsführung

~~4.999,- €~~
Angebotspreis zzgl. Fracht
4.699,- €
Bestell-Nr. 17400083
mtl. Leasingrate: 93,02 €*

Tischbohrmaschine tb 14 digital

- Präzise, lauruhige Standbohrmaschine, hohe Genauigkeit und Qualität
- Tischverstellung über Zahnstange
- Digitale Drehanzeige
- Motorvollschutz
- Sterngriff
- Elektrischer Bohrerchutz
- 3 m Anschlusskabel mit CEE-Stecker
- mit höhenverstellbarer Säule (Säule versinkt im Tisch) und somit individuell anpassbarer Arbeitshöhe



Angebotspreis zzgl. Fracht
2.049,- €
Bestell-Nr. 17200023

Gratis-Aktion:
Zusätzlich Schnellspannbohrfutter und Bohrfutterkegel MK2

Tischbohrmaschine tb 14 digital (t)

- Präzise, lauruhige Standbohrmaschine, hohe Genauigkeit und Qualität
- Tischverstellung über Zahnstange
- Digitale Drehanzeige
- Motorvollschutz
- Sterngriff
- Elektrischer Bohrerchutz
- 3 m Anschlusskabel mit CEE-Stecker



Angebotspreis zzgl. Fracht
1.849,- €
Bestell-Nr. 17200022

Gratis-Aktion:
Zusätzlich Schnellspannbohrfutter und Bohrfutterkegel MK2

Lackiertisch Lacky

- verstellbare Auflagearme 360 ° drehbar
- Höhenverstellbar von 950 - 1250 mm
- Tragkraft: 100 kg
- Kleine Lenkrollen optional erhältlich



Angebotspreis
669,- €
Bestell-Nr. 15112320

HoKu-Plattenträger

- Für alle Plattenmaterialien (Span-, Massivholz-, Kunststoff-, Gipskartonplatten usw.) geeignet
- Äußerst hohe Belastbarkeit
- Optimale Kraftübertragung und sicherer Halt
- Ausziehhilfe für Platten
- Klemmbereich: 0 - 65 mm
- Tragkraft: ca. 100 kg pro Griff



Gratis
Performance Cutter
inkl. 2 Klingen

Angebotspreis
115,- €
Bestell-Nr. 10211121

Formatkreissäge FKS 550-3200 PRO



- Schwere Formatkreissäge mit Vorritzaggregat und motorischer Sägeblattverstellung
- Sägeblattklemmung über werkzeugfreies Rapid-System
- Vierfach gelagerter Formatschiebeschlitten mit Doppelrollwagen aus eloxiertem Aluminium mit hoher Verwindungssteifigkeit
- 7,5 kW starker Hauptmotor auf robustem Rahmen aus Gusseisen montiert
- Sägeblattneigung und Höhenverstellung erfolgt manuell mit analoger Anzeige
- Schnitthöhe 200 mm



Angebotspreis zzgl. Fracht

16.490,- €

Bestell-Nr. 17110066

mtl. Leasingrate: 322,10 €*

Formatkreissäge sc 2 classic



- Großdimensioniertes Sägeaggregat aus Grauguss doppelt am Gusstisch befestigt – Garant für Stabilität, Präzision, Laufruhe und lange Lebensdauer
- Präzisionsgeführter Format-Schiebeschlitten aus Aluminium, serienmäßig eloxiert
- 10 Jahre HOLZKRAFT-Garantie auf Verschleiß der Führungsbahnen des Schiebeschlittens
- Parallelanschlag serienmäßig mit Rundstangenführung und Feineinstellung
- Großer Arbeitstisch aus gefrästem Grauguss

~~5.550,- €~~

Angebotspreis zzgl. Fracht

4.259,- €

Bestell-Nr. 17110061

mtl. Leasingrate: 84,31 €*

Abricht-Dickenhobel minimax fs 41e TERSA



- TERSA-Hobelmessersystem für besonders geräuscharmen Lauf.
- Schräg verzahnte Stahleinzugswalze für konstanten und gleichmäßigen Materialeinzug
- Materialvorschub mit zwei Geschwindigkeiten
- Numerische Anzeige für die Dickentischhöhe

~~9.150,- €~~

Angebotspreis zzgl. Fracht

6.999,- €

Bestell-Nr. 17110123

mtl. Leasingrate: 136,71 €*

Säge-Fräse-Kombination minimax st 4e 33



- In Profi-Ausführung mit schwenkbarem Sägeblatt, schwenkbarer Frässpindel und Format-Schiebeschlitten
- Gewicht (Netto) ca.: 605 kg
- Durchmesser (Haupt-)Sägeblatt: 315 mm
- Durchmesser Vorritzsägeblatt: 100 mm
- Max. Schnitthöhe 90°: 90 mm / 45°: 63 mm
- Besäumlänge: 3260 mm
- Schnittbreite mit Parallelanschlag: 900 mm

~~14.890,- €~~

Angebotspreis zzgl. Fracht

12.199,- €

Bestell-Nr. 17110087

mtl. Leasingrate: 238,28 €*

Dickenhobel minimax s 41 es



- Mit 410 mm Hobelbreite inkl. TERSA-Hobelmesser-Schnellwechselsystem
- Arbeitshöhe min. 3 mm
- Arbeitshöhe max. 240 mm
- Arbeitslänge min. 180 mm
- Spanabnahme max. 5 mm
- Anzahl Hobelmesser 4 St (TERSA)
- Leistung: 5 kW
- Gewicht: 361 kg

~~7.650,- €~~

Angebotspreis zzgl. Fracht

6.599,- €

Bestell-Nr. 17110068

mtl. Leasingrate: 128,90 €*

Tischfräse minimax tw55 es



- Professionelle Handwerkermaschine mit schwenkbarer Frässpindel und vier Geschwindigkeiten
- Stabile Stahl-Graugusskonstruktion
- Eloxierter Alu-Formatschiebeschlitten
- Großdimensioniertes Fräsaggregat aus Grauguss, schwenkbar bis -45° nach hinten
- Vier Fräsgeschwindigkeiten von 3500 bis 10000 min⁻¹
- Rechts-Linkslauf serienmäßig
- Anzeige Höhe und Neigung 1/10 mm genau
- Schneller und problemloser Geschwindigkeitswechsel über Exzenterspannung
- Solider und präziser Graugusstisch, spannungsfrei und nachgeglüht für dauerhafte Präzision
- Leistungsstarker 5,0 kW Industriemotor
- Bogenfräshaube im Lieferumfang

~~10.900,- €~~

Angebotspreis zzgl. Fracht

8.199,- €

Bestell-Nr. 17110088

mtl. Leasingrate: 160,15 €*

Metallbandsäge OPTIsaw S100G

OPTIMUM®
MASCHINEN - GERMANY

Ideal für den universellen Einsatz auf Baustellen, Montage oder in der Werkstatt

- Schnellspannschraubstock
- Selbsttätige Absenkung des Sägebügels
- Sägebügel von 0° bis 45° schwenkbar
- Mikroschalter für automatische Endabschaltung



~~790,- €~~

Angebotspreis zzgl. Fracht

699,- €

Bestell-Nr. 13110078

Radialarmsäge RAS 90

holzkraft
Holzbearbeitungsmaschinen

Zum Ablängen und Besäumen von Dielen

- Für große Schnittlängen z.B. im Küchenbau oder für Dielen
- Geringer Platzbedarf und vielseitig einsetzbar
- Schnelles Umrüsten zwischen Doppelgehrungsschnitten oder Ablängen
- Robuster Schwenkarm aus Gusseisen mit austauschbaren Vierkantführungen
- Verfahrbares Sägeaggregat mit Rückstellfeder
- Sägeaggregat einseitig um 45 Grad schwenkbar
- Motor mit mechanischer Bremse
- Rollenbahn für beide Seiten und Schnittlinienlaser als Zubehör erhältlich



Lieferumfang:

Sägeblatt Widia
Ø 400 x 3,8 x 30 mm Z60

~~6.700,- €~~

Angebotspreis zzgl. Fracht

5.899,- €

Bestell-Nr. 17110067

mtl. Leasingrate: 115,22 €*

Vorschubapparat VSA 2038 L

holzkraft
Holzbearbeitungsmaschinen

mit drei Rollen und acht Geschwindigkeiten

- Ausladung max. 1050 mm
- Leistung Antriebsmotor 0,75 kW
- Anschlussspannung 400 V



~~1.069,- €~~

Angebotspreis zzgl. Fracht

999,- €

Bestell-Nr. 10500019

Vorschubapparat VSA 2048 L

holzkraft
Holzbearbeitungsmaschinen

mit vier Rollen und acht Geschwindigkeiten

- Ausladung max. 1050 mm
- Leistung Antriebsmotor 0,75 kW
- Anschlussspannung 400 V



~~1.239,- €~~

Angebotspreis zzgl. Fracht

1.149,- €

Bestell-Nr. 10500020

Kantenanleimmaschine B 72 KF

**LANGE
MASCHINEN
BAU**
www.lange-maschinenbau.de

Kompakt und flexibel auf kleinstem Raum. Auf nur 2,13 m Länge bekommen hier Werkstücke ihr Finish. Ausgestattet mit einem 1,1 kW Hochfrequenzmotor Fügeaggregat und Diamantbestücktem Spiralfügefräser, teflonbeschichtetes Leimaggregat, Vorkappaggregat und HF-Multifunktionsfräsaggregat. 2 Freiplätze für Finishaggregat, wie z.B. eine Flächenziehklinge und Poliereinheit. Einfache Bedienung über 3,5" Farb-Touch Screen. Werkstück: 10-45 mm Kantenstärke: 0,4 -2,0 Vorschub: 6,5 m/min



Angebotspreis zzgl. Fracht

ab 13.990,- €

Bestell-Nr. 17400009

mtl. Leasingrate: 273,26 €*

Kantenanleimmaschine B 85 KFE

**LANGE
MASCHINEN
BAU**
www.lange-maschinenbau.de

Raumsparend auf nur 3,60 m Gesamtlänge können auch kurze Werkstücke von nur 120 mm (200mm mit Eckenrunden) professionell bearbeitet werden. Ausgestattet mit einem Fügeaggregat mit 2 diamantbestückten Fügefräsern, teflonbeschichtetes Leimaggregat, Vorkappaggregat, HF-Kappsägestation (Motor mit 2 Sägeblättern), HF-Kombifräsggregat, HF-Eckenkopieraggregat und 2 Freiplätze für Finishaggregat für eine komplette Kantenbearbeitung. Einfache Bedienung über einen drehbaren 10,0" Farb-Touch Screen. Mit den Optionen wie z.B. eine Flächen- und eine Radienzahklinge oder eine Poliereinheit sowie Sprüheinrichtungen für Antifalt und Reinigungsmittel erzielen Sie ein perfektes und optimales Finish in Nullfugen-Optik. Auch die PUR Verarbeitung ist mit dem optional erhältlichen, schnellwechselbaren Leimbecken mit Auslauffunktion ohne weiteres möglich. Werkstück: 8-50 mm Kantenstärke: 0,4 -3,0 Vorschub: 7m/min



Angebotspreis zzgl. Fracht

ab 29.990,- €

Bestell-Nr. 17400020

mtl. Leasingrate: 580,27 €*

Kantenanleimmaschine B 90 KFE Plus

**LANGE
MASCHINEN
BAU**
www.lange-maschinenbau.de

Kantenbearbeitung auf nur 4,70 m Gesamtlänge und bis zu 12 m/min Vorschub. Schnelle Rüstzeiten und Wiederholungsgenauigkeit bei Automatisierung der Maschine. Kante einlegen, Fügstärke einstellen, Programm wählen und es kann los gehen. Ausgestattet mit einem Fügeaggregat mit 2 diamantbestückten Fügefräsern, teflonbeschichtetes Leimaggregat, Vorkappaggregat, 2-motorige HF-Kappsägestation (optional pneumatisch schwenkbar), HF-Kombifräsggregat, HF-Eckenkopieraggregat und 3 Freiplätze für Finishaggregat. Die Aggregate werden durch eine integrierte Streckensteuerung eingesetzt und die Bearbeitungsfunktionen über einen drehbaren 10,0" Farb-Touch Screen gesteuert. Mit den Optionen wie z.B. eine Flächen- und eine Radienzahklinge sowie einer Poliereinheit und 4 möglichen Sprüheinrichtungen erzielen Sie ein perfektes und optimales Finish. Auch die PUR Verarbeitung ist mit dem optional erhältlichen, schnellwechselbaren Leimbecken

mit Auslauffunktion ohne weiteres möglich.
Werkstück:
8-60 mm
Kantenstärke:
0,4 -3,0 / 6,0
Vorschub:
12 m/min /
8 m/min



Angebotspreis zzgl. Fracht

ab 34.990,- €

Bestell-Nr. 17400010

mtl. Leasingrate: 677,27 €*

Entstauber - NESTRO

NE 350 J - Der Maßstab

Der NESTRO®-Entstauber spart Investitions- und Betriebskosten durch sein IE5-Antriebspaket (Synchron-Reluktanz-Hocheffizienzmotor plus Frequenzumrichter) sowie durch die maschinennahe Aufstellung (kurze Rohrleitungswege mit geringen Leitungswiderständen). Die Leistungsklasse 350 verfügt als größtes Gerät der Baureihe über ein Betriebsvolumenstrom von 9500 m³/h.

Die wesentlichen Vorteile sind:

- Kompaktes Gerät zur Innenaufstellung, Maße hxbxl 2250x3940x1020 mm
- Zertifizierte Brandschutzklappe (kein Löschmittel erforderlich)
- Touchpanel für Parametrierung, Betrieb und Analyse
- Bis zu 10 Bearbeitungsmaschinen anschließbar

Optional mit Aufpreis zusätzlich erhältlich:

- Abnahmespule für Bearbeitungsmaschine
- Ultraschall-Füllstandssensor
- Staubschott

Angebotspreis zzgl. Fracht

21.499,- €

Bestell-Nr. 10200035



mtl. Leasingrate: 415,98 €*
Abb. ähnlich



Abb. ähnlich

Schleifstand - NESTRO

NST 75 mit Rückluftkanal-Umluft-Anlage

Der NESTRO® Schleifstand NST 75 schafft mit seiner Luftleistung von 7.500 m³/h maximale Bewegungsfreiheit in einem großen Arbeitsbereich von über 12 m². Durch die turbulenzarme und gerichtete kontinuierliche Luftströmung wird Schleifstaub wirkungsvoll in den Taschenfiltern gebunden. Ein-/Ausschalter integriert.

Die wesentlichen Vorteile sind:

- Integrierter schallisolierter Ventilator mit hohem Wirkungsgrad
- Zugfreies Klima, ideal für die Innenaufstellung (kein Raumwärmeverlust)
- Taschenfilter werkzeuglos von vorne zu entnehmen und einfach zu reinigen

Optional mit Aufpreis zusätzlich erhältlich:

- Zusätzliche Schallisolierung für Filterboxen und Rückluftkanal
- Befahrbare Gitterrostwanne/-roste mit Auffahrrampe
- LED-Einbauleuchten IP54 für Filterdecke

Angebotspreis zzgl. Fracht

9.499,- €

Bestell-Nr. 10200036



mtl. Leasingrate: 185,54 €*
Abb. ähnlich



Abb. ähnlich

Spritzwand - NESTRO

Spritzwand E 2416 inkl. Ventilator und Vorfilter

Die NESTRO® Trockenspritzwand E ist mit ihrer hohen Luftleistung für alle kleineren Betriebe geeignet, z.B. für gelegentliche Lackierarbeiten im Innenausbau. Sie ist kompakt (Maße HxBxT 2600 x 2480 x 850mm) und besitzt einen Abluftrohrstutzen Ø 400 mm. Quadratische Stahlblechkassetten halten die Paint-Stop-Abscheidematten in Form. Mit dem bewährtem Andreae Faltpapier verfügt sie über einen Vorfilter, der die Standzeit der Filtermatten deutlich erhöht.

Die wesentlichen Vorteile sind:

- Klein und leistungsstark
- Andreae Karton Vorfilter leicht nach vorn zu entnehmen
- Zwei seitliche Leitbleche 800mm inklusive
- Ventilator mit EX-geschütztem Motor 2,6 kW, betriebsfertig auf Spritzwand montiert

Optional mit Aufpreis zusätzlich erhältlich:

- Steuerung
- Befahrbare Gitterrostwanne/-roste
- Auffahrrampe für Gitterroste

Angebotspreis zzgl. Fracht

4.399,- €

Bestell-Nr. 10200037



mtl. Leasingrate: 87,08 €*
Abb. ähnlich



Abb. ähnlich

NESTRO®

NESTRO®

NESTRO®

Mobile Absauganlage Power UNIT 250 P

Leistungsoptimiert: durch 30 % höherem Unterdruck bei gleicher Motorleistung. Reinluftentstauber zur Innenraumaufstellung.

- Made in Germany + GS/H3 BG-geprüft
- Staubfreier Behälterwechsel dank AL-KO Staubschott
- Mit Vorabscheidekammer und Filterschläuchen
- AL-KO OPTI JET® Filterabreinigung mittels Druckluft

7,5 kW / 400 V / NW 250 mm
Max. Volumenstrom 4.900 m³/h
Unterdruck bei Nennvolumenstrom 2.451 Pa
inkl. 8er Maschinenerkennung und 8er Schieber

Aktionspaket inkl.

- APU 140-350+ OPTION 4ME & 4S EXTERN 24
- 20 x SPÄNESACK 890 X 570 X 1200

Angebotspreis zzgl. Fracht
15.699,- €
Bestell-Nr. 30301092

mtl. Leasingrate: 306,65 €*

AL-KO

Stationärmaschinen

Druckluft

Mobile Farbnebelabsaugung AL-KO Colour JET 1 inkl. Einsteigerset

Krafvolle Farbnebelabsaugung mit 1,5 kW und 4.600 m³/h Absaugleistung. Mobil, kompakt und effizient in jeder Werkstatt.

Techn. Daten:

- Leistung 1,5 kW
- U/min. 1.410 U/min
- Luftmenge 4.600 m³/h
- Nutzbarer Druck 500 Pa
- Filterfläche 1 m²
- Gewicht 175 kg
- Abmessung (B x H x T) 1.012 x 1.405 x 912 mm
- Aufgeklappt (B x H x T) 1.8972 x 1.405 x 1.135 mm

Inkl. Einsteigerset, Volumenpapierfilter

Angebotspreis zzgl. Fracht
3.490,- €
Bestell-Nr. 30301091

mtl. Leasingrate: 69,09 €*

AL-KO

Mobiler Kolbenkompressor Compact-Air 320/24 OF E



- Mobiler, ölfreier Universalkompressor, vielseitig einsetzbar
- Schalter und Armaturen sind bestens durch den Rohrrahmen geschützt
- Praktische Schlauchtrommel-Halterung im Rahmen integriert
- Druckminderer für stufenlose Einstellung des gewünschten Arbeitsdrucks
- Elektromotor mit Motorschutzschalter ausgestattet
- Vollgummibereifung und breiter Radstand für komfortablen Transport auch auf unebenen Untergründen
- Zusätzlicher Griff für bequemes Tragen des Kompressors
- Füllleistung: 230 l/min
- Höchstdruck: 10 bar
- Behälterinhalt: 24 l

~~799,- €~~

Angebotspreis
699,- €
Bestell-Nr. 15110031



Druckluftschlauchtrommel DST 8/31

- Polyurethanschlauch mit Gewebeeinlage
- Mit Knickschutz
- Am Standfuß 360° drehbar
- Hochflexibel und abriebfest
- Mit Qualitätsschnellkupplung und -stecknippel
- Schlauchlänge: 30 m
- Maximaler Betriebsdruck: 10 bar

Kompressor nicht im Lieferumfang

Angebotspreis
95,90 €
Bestell-Nr. 15110032



Schlauchaufroller SAR 9.5/15 PRO

- Schwenkbarer Stahlbügel für Wand- oder Deckenmontage
- Hochwertiger Polyurethan-Druckluftschlauch mit Gewebeeinlage
- Schlauch mit Knickschutz ausgestattet
- Schlauch Innendurchmesser: 9,5 mm
- Maximaler Betriebsdruck 15 bar
- Schlauchlänge: 15 m
- Für den professionellen Einsatz

Angebotspreis
125,- €
Bestell-Nr. 15110033



Einwellen-Zerkleinerer WL6



Techn. Daten:

- Zur Zerkleinerung von Holzabfällen aller Art
- Patentierter und profilierter V-Rotor aus Vollstahl
- mit optimalen Materialeinzug und minimalen Verschleiß der Schneidmesser
- Intuitive Bedienung durch Touch-Display
- Rotorlänge: 800 mm
- Rotor-Durchmesser: 256 mm
- Trichteröffnung: 800 x 1.250 mm

Inklusive Zusatzausstattung:

- 2. Messerreihe
- Logspacer (freischneidender Trichter)

~~36.740,- €~~

Angebotspreis zzgl. Fracht
29.900,- €

Bestell-Nr. 17310071

mtl. Leasingrate: 578,53 €*



Brikettierpresse C 150



Zur Brikettierung von Materialien wie z. B. Holz, Styropor, Schaumstoffe, Papier oder Biomasse. Die Materialfeuchte darf 15 Prozent nicht übersteigen. Alle Maschinen sind als Links- oder Rechtsausführung verfügbar.

Die Montage auf stabilem Grundrahmen sorgt für eine schnelle Installation und macht den mobilen Einsatz möglich. Die C 150 eignet sich besonders für kleine und mittelständische Betriebe, deren benötigte Durchsatzleistung 50 kg/Tag nicht übersteigt.

- Brikettdurchmesser: 50 mm
- Durchsatzleistung: bis 50 kg/h (materialabhängig)
- Hydraulikeinheit: 100 l
- Motorleistung: 5,5 kW

~~22.000,- €~~

Angebotspreis zzgl. Fracht
17.900,- €

Bestell-Nr. 17310072

mtl. Leasingrate: 349,63 €*



Wave Cutter Forstnerbohrer 6-tlg. in Holzkassette



Ø 35-40-50-60-68 mm inkl. Verlängerung

Zum Bohren ausrissfreier, maßhaltiger Sacklöcher, für Randbohrungen sowie für schräg angesetzte Bohrungen in Weich- und Harthölzern. Die wellenförmige Rundumschneide verhindert ein Ausglühen der Schneiden.

Leichtes und kraftarmes Schneiden durch optimale Schneidengeometrie.



Angebotspreis
189,90 €

Bestell-Nr. 16100656

Holzspiralbohrer HSS 6-tlg. in Holzkassette



Ø 6-8-10-12-14-16 mm / GL 200 mm

Mit Zentrierspitze, 2 Schneiden und 2 Vorschneidern und 4 Führungsfasen. Zum Bohren von Löchern in alle Arten von Hölzern, verleimte Hölzer sowie MDF und Acrylglas.



Angebotspreis
139,- €

Bestell-Nr. 16101783

11-tlg. in Holzkassette

Ø 4-5-6-7-8-9-10-12-14-15-16 mm

Angebotspreis
149,- €

Bestell-Nr. 16101784



VITAS 100-AKKU-SET

mit Akku 18 V/ 5,5 Ah und Ladegerät

PREBENA

Druckluft für unterwegs: Der leichte und kompakte VITAS 100-AKKU 18-Volt-Akku-Kompressor mit Brushless-Motor und einem Maximaldruck von 8 bar ist der perfekte Begleiter auf der Baustelle oder in der Werkstatt.

Techn. Daten:

- Spannung (V): 18
- Behältervolumen (l): 5
- Ansaugleistung (l/min): 100
- Füllleistung (l/min): 72
- Max. Druck (bar): 8
- Zylinder: 1
- Drehzahl (U/min): 2760

Lieferumfang:

Akku-Kompressor
VITAS 100-AKKU,
AKKU 18-5-5-LiHD,
AKKU-STATION 12-36

Angebotspreis
189,- €
Bestell-Nr. 15300136

**Stationärer Schraubenkompressor SM 13**

– Der Kleine mit der großen Wirkung

KAESER
KOMPRESSOREN

Schraubenkompressor SM 13 (11 bar(ü)) mit strömungsgünstigem SIGMA Profil für mehr Druckluft mit weniger Energie. Automatische Steuerung aller Kompressorfunktionen über robuste Industrie-PC-Steuerung: SIGMA CONTROL 2. Wartungsarmer Keilriemenantrieb mit automatischer Riemenspannvorrichtung. In der Variante SFC auch als frequenzgeregelter Anlage erhältlich.

Techn. Daten:

Max. Betriebsüberdruck: 11 bar;
Volumenstrom bei 10 bar: 1,08 m³/min;
Nennleistung Antriebsmotor: 7,5 kW
(400 V / 50 Hz); Schutzart Antriebs-
motor: IP 55; Schalldruckpegel: 65 dB(A);
Anschluss Druckluft: G 3/4; Abmessungen
(B x T x H): 630 x 790 x 1.100 mm,
Masse: 240 kg.

Angebotspreis zzgl. Fracht
7.200,- €
Bestell-Nr. 15110131



mtl. Leasingrate: 140,63 €*

Druckluftnagler 4C-Z50
inkl. Heftklammer Type Z-ETA**PREBENA**

Dieser universelle Klammernagler ist optimal geeignet zum Befestigen von Ferra-cell-, Gipskarton- und Holzfaserplatten. Für Heftklammern Type Z von 16-50 mm. Einzel- Kontaktauslösung, Auslösesicherung, Multifunktionsanschlag, Rückschlagfrei, Tiefeneinstellung.

Techn. Daten:

- Arbeitsdruck ca. 5-8 bar
- Gewicht 2,2 kg
- Luftverbrauch ca. 1,72 l / Naglung

Lieferumfang:

Maschine, Z50CSVHA Heftklammern
Type Z - ETA zertifiziert
9.500 Heftklammern Z50CSVHA

Angebotspreis
369,- €
Bestell-Nr. 30301578

**Mobile Absauganlage Vacomat 140/160 XPe****Schuko**

Absaug-, Oberflächen- und Filtertechnik

- Platzsparende, mobile Absauganlage für die Einzelplatzabsaugung zur Entstaubung von z.B. Formatkreissägen, Abricht- u. Dickenhobel
- Elektro-mechanische Abreinigung über Rüttelmotor
- Start der Absaugung wahlweise von Hand (per Knopfdruck) oder automatisch, sobald alle angeschlossenen, elektrisch verbundenen Maschinen angeschaltet sind
- Absaugstutzen wahlweise rechts oder links montiert
- Staubsicherer Spänesammelbehälter 240 l
- Stadarmäßig mit SchukoCone- Filterschläuchen ausgestattet
- Sicherheitsgeprüft H3, Staubklasse M
- Steckerfertige vormontierte Lieferung für den sofortigen Einsatz
- Fahrbar auf stabilen Rollen in Industrieausführung

Angebotspreis zzgl. Fracht
4.690,- €
Bestell-Nr. 10200134

mtl. Leasingrate: 92,84 €*

**Coilnagler 7F-CNW3-S01**
inkl. 3.600 Coilnägel blank (1 Ring)**PREBENA**

Der optimal für den professionellen Einsatz ausgelegte Druckluftnagler für drahtmagazinierte Coilnägel von 45 - 90 mm Länge ist ein universelles Werkzeug für alle Anwendungsbereiche, in denen Geschwindigkeit bei konstanter Qualität Priorität haben.

Lieferumfang:

Maschine, CNW31/90BKRI
Ring a' 3.600 Coilnägel blank

Angebotspreis
378,- €
Bestell-Nr. 30301579

**Elektroheizgerät EHG 5****unicraft**
Werkstatttechnik

- Ideal für Räume, die über einen längeren Zeitraum beheizt werden müssen
- Integrierter Überhitzungs- und Umkippschutz
- Robustes Metallgehäuse
- Große Heiz- und Gebläseleistung
- Heizleistung 5 kW
- Gebläseleistung 793 m³/h

Angebotspreis
99,90 €
Bestell-Nr. 10211144

**Elektroheizgerät EHG 9****unicraft**
Werkstatttechnik

- Beschreibung wie EHG 5, Heiz- und Gebläseleistung aber deutlich höher
- Heizleistung 9 kW
- Gebläseleistung 1198 m³/h
- 2 Heizstufen

Angebotspreis
149,90 €
Bestell-Nr. 10211145



Regalwagen Varioflex



- Zum flexiblen und schonenden Ablegen von lackierten Werkstücken
- Verstellbare, stabile Rohrrahmenkonstruktion (200 bis 2000 mm)
- Besonders platzsparend, da bei Nichtgebrauch zusammenklappbar
- Tragkraft: 400 kg
- Auflagerrohrlänge: 650 mm (ausgezogen bis max. 1150 mm)
- Leichtes Zwischenmaß: 70 mm



Angebotspreis zzgl. Fracht

759,- €

Bestell-Nr. 1841096

Optional:
Ummantlung Varioflex

72,00 €/Stück

Bestell-Nr. 18410198

Zusatzrechnen

259,00 €/Stück

Bestell-Nr. 18410197

Ummantlung Zusatzrechnen

36,00 €/Stück

Bestell-Nr. 18410199

Abbildung:
Varioflex mit
Zusatzrechnen



Transportwagen Masterflex LT



„Masterflex“ – Qualität und Effizienz auf Rädern.

Made in Germany. Dieser Regalwagen ist ein Meisterwerk der Funktionalität, ideal für das Handling von Möbeleinzelteilen. Mit zwei spezialisierten Feldern für Teile bis zu 2,5 Metern Höhe und einer kompakten Tiefe von 600 mm, bietet der „Masterflex LT“ eine optimale Raumnutzung und überragende Manövrierbarkeit. Trotz seiner Leichtigkeit trägt er mühelos bis zu 500 kg Last. Die vier gummierten Lenkrollen sorgen für eine reibungslose Fortbewegung, während die optionalen Einlegeböden die Anpassungsfähigkeit erhöhen. Mit der bewährten deutschen Ingenieurskunst und einer beeindruckenden 5-Jahres-Garantie verkörpert der „Masterflex“ eine langfristige Investition in Zuverlässigkeit und Effizienz für Ihren Betrieb. Zusätzl. Umbaumöglichkeit zu größerem Masterflex möglich.

Techn. Daten:

- Länge: 1.067 mm, Tiefe: 1.015 mm, Höhe: 1.845 mm
- Auflagerrohrlänge: 650 mm
- Leichtes Zwischenmaß der Rohre: 160 mm
- Leichtes Zwischenmaß der Felder: 400 mm
- Tragkraft: 500 kg

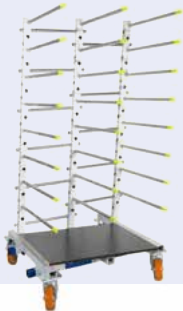

Angebotspreis zzgl. Fracht

1.099,- €

Bestell-Nr. 10200092

Transportwagen Masterflex



„Masterflex“ – Qualität und Effizienz auf Rädern.

Made in Germany. Dieser Regalwagen ist ein Meisterwerk der Funktionalität, ideal für das Handling von Möbeleinzelteilen. Mit vier spezialisierten Feldern für Teile bis zu 2,5 Metern Höhe und einer kompakten Tiefe von 600 mm, bietet der „Masterflex“ eine optimale Raumnutzung und überragende Manövrierbarkeit. Trotz seiner Leichtigkeit trägt er mühelos bis zu 600 kg Last. Die vier gummierten Lenkrollen sorgen für eine reibungslose Fortbewegung, während die optionalen Einlegeböden die Anpassungsfähigkeit erhöhen. Mit der bewährten deutschen Ingenieurskunst und einer beeindruckenden 5-Jahres-Garantie verkörpert der „Masterflex“ eine langfristige Investition in Zuverlässigkeit und Effizienz für Ihren Betrieb.

Techn. Daten:

- Länge: 1.777 mm, Tiefe: 1.015 mm
- Höhe: 1.845 mm
- Auflagerrohrlänge: 650 mm
- Leichtes Zwischenmaß der Rohre: 160 mm
- Leichtes Zwischenmaß der Felder: 400 mm
- Tragkraft: 600 kg



Angebotspreis zzgl. Fracht

1.690,- €

Bestell-Nr. 10200093

Hubtisch klein

Der Hubtisch für flexible Einsätze

Fahrbarer Arbeitsplatztisch mit schneller, individueller Höhenverstellung. Über einen Fußhebel wird das Hydraulikaggregat betätigt, das eine stufenlose Anpassung an die gewünschte Arbeitshöhe ermöglicht. Auf den Grundrahmen können unterschiedliche Arbeitsplatten aufgesetzt werden. Diese werden mit 4 Steckbolzen fixiert. Der Hubtisch hat eine Stahlarbeitsplatte und wird mit 4 Lenkrollen geliefert, 2 davon sind mit Feststellbremse.

- Traglast: 300 kg
- Nutzhub: 610 mm
- Bauhöhe: 400 mm
- Rahmen: 970 x 590 mm
- Gesamthöhe: 1.010 mm
- Gewicht: 135 kg



Angebotspreis zzgl. Fracht

1.185,- €

Bestell-Nr. 10201122

Hubtisch mittel

Der Hubtisch für größere Werkstücke.
Flexibilität wie sie sein sollte!

Dieser Hubtisch kann mit der von Ihnen gewünschten Platte ausgestattet werden und durch das Fußpedal auf Wunschhöhe eingestellt werden. Alle Lenkrollen sind gummiert & feststellbar.

- Traglast: 300 kg
- Nutzhub: 610 mm
- Bauhöhe: 400 mm
- Rahmen: 1.200 x 740 mm
- Gesamthöhe: 1.010 mm
- Gewicht: 150 kg



Angebotspreis zzgl. Fracht

1.499,- €

Bestell-Nr. 10201123

Hubtisch groß

Große, mobile und höhenverstellbare Werkbank.

Bestückbar mit der von Ihnen gewünschten Arbeitsplatte, Lochplatte oder massiver Buchen-Multiplex Platte. Mit seitlichem gelegentlichem Fußpedal zur Höhenverstellung. Mit 4 stabilen, gummierten Lenkrollen mit Feststeller und Absicherung gegen das Absacken des Tisches.

- Traglast: 300 kg
- Nutzhub: 610 mm
- Bauhöhe: 400 mm
- Rahmen: 1.900 x 740 mm
- Gesamthöhe: 1.010 mm
- Gewicht: 215 kg

Arbeitsplatte nicht
im Lieferumfang



Angebotspreis zzgl. Fracht

1.950,- €

Bestell-Nr. 10201124

Mobiler Kolbenkompressor

hoku 103-50



Techn. Daten:

- Ansaugleistung 365 l/min.
- Füllleistung ca. 285 l/min
- Höchstdruck 10 bar
- Behälterinhalt 50 l
- Drehzahl 1.375 min⁻¹
- Zylinder/Stufen 2/1
- Motorleistung 2,2 kW / 400 V



Angebotspreis zzgl. Fracht

549,- €

Bestell-Nr. 15110012

Stationärer Kolbenkompressor

hoku 119-270



Techn. Daten:

- Ansaugleistung 650 l/min
- Füllleistung 520 l/min
- Höchstdruck 10 bar
- Behälterinhalt 270 l
- Motorleistung 4 kW / 400 V
- Drehzahl 920 min⁻¹
- Zylinder/Stufen 2/2



Angebotspreis zzgl. Fracht

2.019,- €

Bestell-Nr. 15110015

mtl. Leasingrate: 39,97 €*

Mobiler Kolbenkompressor

hoku 113-90



Techn. Daten:

- Ansaugleistung 510 l/min
- Füllleistung 400 l/min
- Höchstdruck 10 bar
- Behälterinhalt 90 l
- Motorleistung 3 kW / 400 V
- Drehzahl 1.300 min⁻¹
- Zylinder/Stufen 2/1



Angebotspreis zzgl. Fracht

769,- €

Bestell-Nr. 15110013

Stationärer Kolbenkompressor

hoku 119-270-K



Techn. Daten:

- Ansaugleistung 650 l/min
- Füllleistung 520 l/min
- Höchstdruck 10 bar
- Behälterinhalt 270 l
- Motorleistung 4 kW / 400 V
- Drehzahl 920 min⁻¹
- Zylinder/Stufen 2/2

Inkl. Kondensataufbereiter und -ableiter, serienmäßig mit Condor-Druckschalter und Manometer, serienmäßig auf Sicherheitsstandpalette mit Schwingelemente, Behälter nach deutschem Regelwerk AD 2000 gefertigt



Angebotspreis zzgl. Fracht

3.429,- €

Bestell-Nr. 15110016

mtl. Leasingrate: 67,88 €*

Mobiler Kolbenkompressor

hoku 119-90



Techn. Daten:

- Ansaugleistung 650 l/min
- Füllleistung 520 l/min
- Höchstdruck 10 bar
- Behälterinhalt 90 l
- Motorleistung 4 kW / 400 V
- Drehzahl 920 min⁻¹
- Zylinder/Stufen 2/2



Angebotspreis zzgl. Fracht

1.059,- €

Bestell-Nr. 15110014

Schraubenkompressor

hoku CUBE 7.5-270



Techn. Daten:

- Ansaugleistung 1050 l/min
- Höchstdruck 10 bar
- Aufnahmeleistung 7,5 kW
- Behälterinhalt 270 l
- Elektrischer Anschluss 400 V / 50 Hz
- Schalldruckpegel 67 dB(A)
- Abmessungen: 1200 x 600 x 1500 mm
- Anschluss 1/2"
- Gewicht 211 kg



Angebotspreis zzgl. Fracht

5.249,- €

Bestell-Nr. 15110017

mtl. Leasingrate: 102,53 €*

Zwingenwagen ZW 1-2K Bestückung 34 Zwingen

- Stabile Metallkonstruktion auf Rollen, hält bis zu 90 Zwingen, Temperguss-, Ganzstahl- und Hebelzwingen mit Spannweiten zwischen 120 und 600 mm
- Maße 50 x 60 x 146 cm
- Hält bis zu 90 Zwingen
- Temperguss-, Ganzstahl- und Hebelzwingen mit Spannweiten zwischen 120 und 600 mm

Lieferumfang:

Temperguss-Schraubzwingen 2K, 5 x TG12-2K, 5 x TG16-2K, 5 x TG20-2K, 5 x TG25-2K, 5 x TG30-2K, 3 x TG40-2K, 2 x TGK50-2K, 2 x TGK60-2K, 1 x GZ16-2K, 1 x GZ20-2K

Angebotspreis zzgl. Fracht
1.199,- €
Bestell-Nr. 18230152



Deckenstütze und Montagestütze mit Pumpgriff

- Bis zu maximal 350 kg belastbar bei komplett eingefahrener Teleskopstange
- Äußerst stabile Konstruktion durch hochbelastbare Stahlrohre und rutschsichere PVC-Kontaktflächen (9 x 7 cm)
- Einhandbedienung dank 2-Komponenten-Kunststoffgriff mit Pumpmechanismus
- Schnellverschiebe-Taste zum schnellen Ein- und Ausfahren der Teleskopstange
- Regulierbare Haltekraft durch Drehen der Stütze am Griff
- Einsatz auch in Schrägen durch stufenlos schwenkbare Kontaktflächen von -45° bis +45°
- Belastungsgrenze bei min. Auszugslänge: 350 kg

Bestellnr.	Verstellweg mm	Belastungsgrenze bei max. Auszugslänge kg	Preis €
18230258	575-910	350	33,90
18230259	1450-2500	160	37,90
18230260	1700-3000	110	40,90
18230261	2070-3700	65	43,90

Angebotspreis
ab 33,90 €



Einhandzwinde EZ360 mit drehbarem Griff

- Innovativer 360° Dreh-Mechanismus ermöglicht das Platzieren der Griffeneinheit rund um die Schiene – bereits vor aber auch nach Befestigung der Zwinde
- Spannkraft bis zu 1.400 N
- Umsteckbar zum Spreizen – werkzeuglos dank einfacher Lösemechanik per Druckknopf am Oberteil
- Einhandbedienung ohne Kraftaufwand

Angebotspreis
ab 20,90 €



Bestellnr.	Spannweite mm	Spreizweite mm	Preis €
18230236	150	195-315	20,90
18230237	300	195-465	22,90
18230238	450	195-615	24,90
18230239	600	195-765	26,90

Einhand-Tischzwinde EZR

- 2 x Einhand-Tischzwinde
- Zum Fixieren von Führungsschienen der Marken Festool, Protool, Metabo, Makita, Hitachi/Hikoki, Dewalt etc. (Nutenabmessungen 12 x 6,5 mm bis 12 x 8 mm) sowie der Marken Bosch, Flex und Mafell dank aufschiebendem Adapter (Nutenabmessungen 12 x 1,8 mm)
- Als normale Einhandzwinde nutzbar zum Spannen – auch übergreifend – und Spreizen
- Spannkraft bis zu 750 N

Angebotspreis
34,90 €/Paar
Bestell-Nr. 18230172

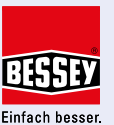

Wasserwaagen-Set 80 AS Set, Dark Shadow

NEU STABILA

- Mattbeschichtung in den Längen 60 cm und 100 cm.
- Verstärktes Aluminium-Rechteckprofil.
- Fester Sitz beim Anzeichnen dank Rutsch-Stopper.
- STABILA Einbautechnologie (LOCKED VIALS) sorgt für Langzeitpräzision – Messgenauigkeit in Normalposition $\pm 0,5$ mm/m, in Umschlagposition $\pm 0,75$ mm/m.
- Zwei Messflächen – präzises Messen in allen Positionen.

Angebotspreis
46,- €
Bestell-Nr. 30301580



Wasserwaagen-Set 196-2 Set Dark Shadow

NEU STABILA

- Mattbeschichtung in den Längen 60 cm und 120 cm.
- Extrasteifes Aluminium-Profil für hohe Stabilität, Grifföffnungen für sicheren Halt.
- STABILA Einbautechnologie (LOCKED VIALS) für Langzeitpräzision.
- STABILA Qualitätslibellen für optimale Ablesbarkeit.
- Stoßdämpfende Endkappen zum Schutz des Profils.
- Rutsch-Stopper für festen Sitz beim Anzeichnen.

Angebotspreis
129,- €
Bestell-Nr. 30301581



hoku-tainer**32-tlg. Premium Werkzeugsatz**Im praktischen Systainer³ mit herausnehmbarem Werkzeugträger**Inhalt:**

- Wera Schlitzschraubendreher 4 mm, je 1 Kreuzschlitzschraubendreher PH2/PZ1/PZ2, je 1 Torxschraubendreher TX15/TX20/TX25
- Knipex Seitenschneider 160 mm, Langbeckzange flach 160 mm, Kantenzange 210 mm, Wasserpumpenzange Alligator 250 mm
- Hase Rundfeile 200 mm Hieb 2, Flachfeile 200 mm Hieb 2
- Hedü Tischlerschmiege 300 mm Edelstahl/Nussbaum
- Picard Schreinerhammer 22 mm
- Pica-Dry Tieflochmarker
- Stanley Cuttermesser 9 mm FatMax
- Nagelisen 200 mm breite Schaufel
- Nobex Klappwinkel OCTO 200 mm
- Stabila Wasserwaage 80AS 200 mm
- Stechbeitel 6/12/16/20/26 mm
- HSS-Spiralbohrersatz 1-10 mm geschliffene Qualität in Metallkassette
- Gliedermaßstab 2 m, Dozuki Universal[®] Compact 180 mm Power Grip, Vorstecher rund mit Holzgriff, Durchtreiber 2 mm DIN 6458, Schleifkork 125 x 60 x 35 mm, Spannungsprüfer 120-250 V



Angebotspreis
499,- €
Bestell-Nr. 18160023

Direkt den passenden Hobel für den hoku-tainer mitbestellen!**Putz- / Doppel-Simshobel
Serie Klassik**

- Eisenstärke 4 mm

**Putzhobel
Eisenbreite 48 mm**

Angebotspreis
89,- €
Bestell-Nr. 18210027

**Doppel-Simshobel
Eisenbreite 30 mm**

Angebotspreis
79,- €
Bestell-Nr. 18210042

**Elektronik-Wasserwaage
TECH 196 DL, 23 cm**

- Elektronik-Wasserwaage mit 2 Digital-Displays zur Messwertermittlung von Neigungen und Gefällen.
- ULTRA-PROTECT: optimaler Schutz vor Staub und Wasser nach IP 67.
- Optimal ablesbar: 2 Digital-Displays, auf Knopfdruck beleuchtet.
- Akustische Zielführung: schnelles Ausrichten von Bauteilen.
- CAL-FREE: kalibrationsfrei.
- Anzeige-Modi: °, %, mm/m, in/ft.

Lieferumfang:

Elektronik-Wasserwaage
TECH 196 DL / 23 cm,
Wasserwaagen-Tasche,
2 x AA Batterien



Angebotspreis
159,- €
Bestell-Nr. 18310232

**Exzenterschleifscheiben-Set
Ø125 / 150 mm, je 500 Scheiben
Multilochung**

- Korn 40 - 150 für den Holzschliff
- Korn 180 - 400 zum Schleifen von Spachtel, Füller, Lack

Lieferumfang:**500 Scheiben**

- K 80 100 x Holzschliff
- K 100 100 x Holzschliff
- K 120 100 x Holzschliff
- K 180 100 x Holzschliff
- K 240 100 x Lackschliff

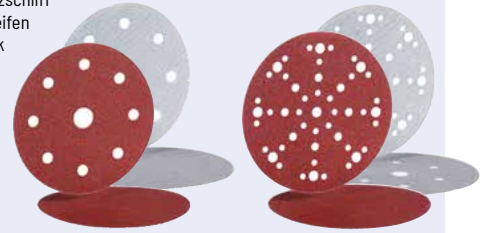
~~136,20 €~~

Ø 125 je Set

109,- €

Bestell-Nr. 30301357

~~150,10 €~~

Ø 150 je Set

119,- €

Bestell-Nr. 30301356

**Handhobel RALI 220
inkl. 4 Original Ersatzmesser**

- Eisenbreite 48 mm
- Länge 220 mm
- Schnittwinkel 45°
- Material Griff: Kunststoff
- Material Korpus: Metall
- 3 Hobel in einem - als Putz-, Schlicht- und Schrupphobel flexibel einsetzbar.
- Verfügt über ein Schnellwechsel-System für einen einfachen und schnellen Messerwechsel.
- Stufenlose Regulierung der Spanabnahme. Spanbrecher und Hobelmaul sind frei einstellbar.

Lieferumfang:

Handhobel RALI 220
inkl. 4 Original Ersatzmesser



Angebotspreis

149,90 €

Bestell-Nr. 18160504

**Multifunktionswinkel
Alu-Linie**

- Stahlschiene gehärtet 320 mm.
- Kopfstück (Schenkel) aus Aluminium Präzisionsfrästeil
- veredelt beidseitig durch Nußbaumholzeinlage
- mit Griffhohlkehlen.
- Dauerhafte Messgenauigkeit von +/- 0,05 mm

**Dieses hochwertige
Multitool vereint fünf
Werkzeuge in einem:**

1. Präzisionswinkel
2. Präzisionschmiege
3. Präzisionsgehmaß (feste Winkel im Raster von 30° bzw. 45°)
4. Streichmaß
5. Winkelmesser



Angebotspreis

229,- €

Bestell-Nr. 18200108

Akku Schrauber GSR 18V-90 C



Leistungstarker Akku-Bohrschrauber mit kompakter Kopfgröße und perfekter Werkzeugkontrolle. Kraftvoller, bürstenloser Motor liefert hohe Leistung mit 64 Nm und 2.100 min⁻¹ für maximale Effizienz am Arbeitsort. 13-mm-Metallfutter sorgt für höhere Strapazierfähigkeit und ausgezeichnete Drehmomentübertragung bei jedem Projekt.

Techn. Daten:

- Max. Drehmoment hart/weich: 64 / 36 Nm
- Leerlaufdrehzahl: 0-630/0-2.100 min⁻¹
- Bohrfutterkapazität: 1,5 - 13 mm



Lieferumfang:

GSR 18V-90 C, 3xPC4,0Ah;
GAL 18V-40, L-Boxx

SCHRAUBERBITS UND STECKSCHLÜSSEL, SET 43 TLG.

Angebotspreis
24,- €
Bestell-Nr. 18110526



Angebotspreis
349,- €
Bestell-Nr. 30301746

Akku Schlagschrauber GDR 18V-220 C



Der kompakteste Bosch Professional 18V Drehschlagschrauber. Leistungstarker und kompakter Motor sorgt für schnelleren Arbeitsfortschritt mit kompakter Bauweise.

Techn. Daten:

- Spannung: 18V
- Aufnahme: 1/4" Innensechskant
- Max. Anzugsdrehmoment: 220 Nm
- Werkzeugmaße L x B x H: 113 x 77 x 201 mm
- Geschwindigkeits-/Leistungseinstellungen: 3
- Leerlaufdrehzahl: 0-800 / 2.300 / 3.400 min⁻¹
- Schlagzahl: 0-1.500 / 3.400 / 4.000 bpm
- Schraubendurchmesser: M6 - M16



Lieferumfang:

GDR 18V-220 C, Bluetooth-Modul, GCY 42 (CoMo), L-Boxx

Angebotspreis
219,- €
Bestell-Nr. 17641417

IMPACT CONTROL- SCHRAUBERBIT-SET 36 TLG.

Angebotspreis
39,- €
Bestell-Nr. 18110526



Akku-Nagler GNH 18V-50 M



Gas- und kabelloser 1,2mm Nagler mit der Leistung eines Druckluftgeräts und Kontaktsschussauslösung. Kabellos mit der Kraft eines Druckluftgeräts - ohne Kompressoren, Gaskartuschen oder Kabel. Aktivieren und Bedienen des Geräts mit nur einer Hand dank des mit dem Daumen betätigten Schalters.

Techn. Daten:

- Spannung: 18 V
- Motor: EC
- Nageldurchmesser: 1,2 mm
- Nagellänge: 16 - 50 mm
- Magazinwinkel: 0°
- Aktivierungs-Modi: Einzel-/Kontaktschuss
- Präzise Tiefeneinstellung: ja



Lieferumfang:

GNH 18V-50 M, L-Boxx

Angebotspreis
529,- €
Bestell-Nr. 17640981

St.	BOSCH Senkopfn.	Bestell.-Nr.	VK €/Pk.
2000	.20°, 1,6, 32mm, verzkt.	16410588	29,00
2000	.20°, 1,6, 38mm, verzkt.	16410583	29,00
2000	.20°, 1,6, 44mm, verzkt.	16410584	31,90
5000	1,2/25mm, verzkt.	16410589	23,90
5000	1,2/40mm, verzkt.	16410590	23,90
5000	1,2/50mm, verzkt.	16410591	30,90

Akku Holztacker GTH 18V-38 M



Gas- und kabelloser Schmalrückenklammerer mit Leistung eines Druckluftgeräts und Kontaktsschussauslösung. kabellos mit der Kraft eines Druckluftgeräts - ohne Kompressoren, Gaskartuschen oder Kabel. Aktivieren und Bedienen des Geräts mit nur einer Hand dank des mit dem Daumen betätigten Schalters.

Techn. Daten:

- Spannung: 18V
- Motor: EC
- Drahtmaß: 1,2mm
- Klammernlänge: 10 - 38 mm
- Rückenbreite: 6 mm
- Aktivierungs-Modi: Einzel-/Kontaktschuss
- Präzise Tiefeneinstellung: ja



Lieferumfang:

BOSCH GTH 18V-38 M,
L-Boxx

Angebotspreis
539,- €
Bestell-Nr. 17640980

St.	BOSCH Klammern	Bestell.-Nr.	VK €/Pk.
5000	TK40, 1,2/20mm, verzkt.	16410592	17,90
5000	TK40, 1,2/25mm, verzkt.	16410593	20,90
5000	TK40, 1,2/30mm, verzkt.	16410594	22,90
5000	TK40, 1,2/40mm, verzkt.	16410595	29,90

Akku Handkreissäge GKS 18V-57-2 GX



Kraftvolle Kreissäge für maximale Präzision durch Kompatibilität mit Führungsschiene und Kappschiensystem für Querschnitte. Ermöglicht präzises Arbeiten mit genauen Winkelschnitten in allen Schnittpositionen.

Techn. Daten:

- Leerlaufdrehzahl: 2.500-5.000 rpm
- Schnitttiefe (90°): 57 mm
- Schnitttiefe (90°) mit FSN: 51 mm
- Sägeblattdurchmesser: 165 mm

Lieferumfang:

GKS 18V-57-2 GX, Parallelanschlag, Sägeblatt (165x1,5x20mm Z36), L-Boxx (Bestell.-Nr. 17640979 inkl. FSN 440 X: Führungsschiensystem für Querschnitte)



inkl. FSN 440X

Angebotspreis
419,- €
Bestell-Nr. 17640979

Angebotspreis
289,- €
Bestell-Nr. 17640979

Akku Baustellenradio GPB 18VH-6 SRC



Leistungsstarkes Baustellenradio mit Ladefunktion für gute Stimmung am Arbeitsplatz - für 12V- und 18V-Akkus. Erstklassiger Klang mit DAB+, FM, Bluetooth®, AUX sowie Multi-Speaker Sound. Die 12V- oder 18V-Akkus können geladen werden, während das Baustellenradio mit Netzstrom läuft. L-BOXX-Kompatibilität für leichten Transport des Radios zu jeder Baustelle.

Techn. Daten:

- Radiofrequenzbereich FM: 87,5 - 108 MHz
- Radiofrequenzbereich DAB+: 174,928 - 239,2 MHz
- Speicherplätze FM: 5
- Speicherplätze DAB+

Lieferumfang:

GPB 18VH-6 SRC,
Flaschenöffner, 2x AAA Akku

Angebotspreis
439,- €
Bestell-Nr. 17641371



Akku-Ortungsgarät GMS 120-27

BOSCH GMS 120-27,
Tasche, BA 3.7V 1.0Ah A
und USB-C™-Kabel



- Ortungstiefe:** max. 120 mm
- Erfassungstiefe:**
- magnetisches Material: max. 100 mm
 - nichtmagnetisches Material: max. 120 mm
 - stromführende Leitungen: max. 50 mm
 - Holzunterkonstruktionen: max. 30 mm

Angebotspreis
109,- €
Bestell-Nr. 17641418

Starter Set ProCore 18V

Starter 3x ProCORE 18V 4Ah,
GAL 1880 CV



Angebotspreis
189,- €
Bestell-Nr. 30301747

Starter Set ProCore 18V

Starter Set 2x ProCORE 18V 8.0Ah,
GAL 1880 CV



Angebotspreis
379,- €
Bestell-Nr. 17641275

Starter Set ProCore 18V

Starter Set 3x PC 18V 8Ah,
GAL18V-160



Angebotspreis
329,- €
Bestell-Nr. 30301751

4-Gang Akku-Bohrschrauber ASCM 18-4 QM AS Set 5Ah



Der bürstenlose, leistungsstarke Motor, mit bis zu 30 % höherem Wirkungsgrad, ermöglicht eine höhere Lebensdauer. Kompromisslose Leistung für Gewindebohren bis M14 und Bohren mit HM-Lochsägen bis 80 mm.

Techn. Daten:

- Akku-Kapazität: 5 Ah
- Akku-Kompatibilität: Li-Ionen/ProCORE
- Akku-Schnittstelle: 18 V AMPShare
- Akku-Spannung: 18 V
- Gewicht ohne Akku: 1,3 kg

Lieferumfang:

- C1 Bitgarage, 1 Gürtel-Clip, 1 Kunststoff-Werkzeugkoffer, 1 QuickIN Bohrfutter (120 Nm), 1 Schnellladegerät, 1 Teleskop-Handgriff, 2 Akku-Li-Ion GBA 18 V 5,0 Ah AS



Optionale QI Zubehöre auf Anfrage

Angebotspreis
509,- €
Bestell-Nr. 17530389

4-Gang Akku-Schlagbohrschrauber ASCM 18-4 QMP AS Set 5Ah



Mit bürstenlosem Motor und QuickIN Schnittstelle. Kompromisslose Leistung für Gewindebohren bis M14 und Bohren mit HM-Lochsägen bis 80 mm.

Techn. Daten:

- Akku-Kapazität: 5 Ah
- Akku-Kompatibilität: Li-Ionen/ProCORE
- Akku-Schnittstelle: 18 V AMPShare
- Akku-Spannung: 18 V
- Schlagzahl 430/850/2000/4000 min⁻¹
- Gewicht ohne Akku: 1,4 kg

Lieferumfang:

- 1 Bitgarage, 1 Gürtel-Clip, 1 Kunststoff-Werkzeugkoffer, 1 QuickIN Bohrfutter (120 Nm), 1 Schnellladegerät, 1 Teleskop-Handgriff, 2 Akku-Li-Ion GBA 18 V 5,0 Ah AS



Angebotspreis
519,- €
Bestell-Nr. 17530390

MULTIMASTER MM 500 Plus Top Oszillierer



Das leistungsstarke MultiTool für schnellen Arbeitsfortschritt (bei Ausbau und Renovierung) mit über 30 Zubehören zum Sägen in Holz und Metall, Schleifen, Fliesen austrennen und mehr.

Techn. Daten:

- Amplitude: 2 x 1,70
- Gewicht nach EPTA: 1,4 kg
- Kabel mit Stecker: 5 m
- Nennaufnahme: 350 W
- Schwingungen: 10.000 - 19.500 1/min
- Werkzeugaufnahme: Starlock Plus
- Werkzeugwechsel: QuickIN

Lieferumfang:

- 1 E-Cut Long-Life Sägeblatt (10mm), 2 E-Cut Long-Life Sägeblätter (35mm), 2 E-Cut Long-Life Sägeblätter (65mm), 1 E-Cut Carbide Pro Sägeblatt (32mm), 1 HM-Sägeblatt (Ø 75 mm), 1 HM Raspel (Dreieckform), 1 Spachtel, 1 Schleifplatte gelocht, je 5 Schleifblätter, gelocht (K 60, 80, 120, 180), 1 Absaugvorrichtung, 1 Kunststoff-Werkzeugkoffer (L-BOXX 136)



Angebotspreis
319,- €
Bestell-Nr. 17530387

Akku MULTIMASTER AMM 500 Plus Top Oszillierer



Das leistungsstarke Akku MultiTool für schnellen Arbeitsfortschritt (bei Ausbau und Renovierung) mit über 30 Zubehören - zum Sägen in Holz und Metall, Schleifen, Fliesen austrennen und mehr.

Techn. Daten:

- Akku-Spannung: 18 V
- Akku-Kapazität: 4 Ah
- Akku-Kompatibilität: Li-Ionen/ProCORE
- Akku-Schnittstelle: 18 V AMPShare
- Schwingungen: 11.000-18.500 1/min
- Werkzeugaufnahme: Starlockplus
- Werkzeugwechsel: QuickIN A
- Amplitude: 2 x 1,70
- Gewicht ohne Akku: 1,32 kg

Lieferumfang:

- 1 E-Cut Long-Life Sägeblatt (10mm), 2 E-Cut Long-Life Sägeblätter (35mm), 2 E-Cut Long-Life Sägeblätter (65mm), 1 E-Cut Carbide Pro Sägeblatt (32mm), 1 HM-Sägeblatt (Ø 75 mm), 1 HM Raspel (Dreieckform), 1 Spachtel, 1 Schleifplatte gelocht, je 5 Schleifblätter, gelocht (K 60, 80, 120, 180), 1 Absaugvorrichtung, 1 Schnellladegerät GAL 1880 CV, 2 Li-Ionen Akku Packs (18 V/4 Ah), 1 Kunststoff-Werkzeugkoffer (L-BOXX 136)



Angebotspreis
389,- €
Bestell-Nr. 17530388

Tauchsäge MT 55 cc MidiMAX inkl. Führungsschienentaschenset

mafell
creating excellence

- Mehr Kraft dank kraftvollem CUprex-Compact-Motor
- Mit z.B. Vorritzfunktion, hoher Drehzahl und Feinjustierung zu mehr Präzision
- Kompatibel zu anderen Schienensystemen
- Mit dem schnellsten und innovativsten Sägeblattwechsel der Welt



Techn. Daten:

Schnitttiefe	0 - 57 mm
Schnitttiefe bei 45°	0 - 40,5 mm
Schwenkbereich	-1 - +48°
Nennleerlaufdrehzahl	3600-6250 1/min
Nennaufnahme	1400 Watt
Gewicht	4,5 kg

Lieferumfang:

Maschine, 1 Sechskantschlüssel 5 mm;
1 Sägeblatt-HM 162 x 1,2/1,8 x 20 mm,
Z 48, WZ, 1 Anschlussleitung 4 m;
Führungsschienentaschenset
(F 80 + F 160 + F-WA + F-VS + 2 x
F-SZ 180MM + Führungsschienentasche)

~~848,- €~~

Angebotspreis
749,- €
Bestell-Nr. 30300359

Akku-Performance- Stichsäge PS 2-18 inkl. 2 Akku-PowerTank 18 M 72 LiHD

NEU

mafell
creating excellence

- Mehr Präzision dank CUnex-Sägeblatt und Schienentauglichkeit
- Werkzeugloser Sägeblattwechsel
- Ergo-Balance-Concept
- Netzunabhängig mit 18 V CAS-LiHD-Technik

Lieferumfang:

3 Stichsägeblätter CUnex W1, W2, W7,
1 Parallelanschlag P-PA; Best. Nr. 205448
1 Grundplatte P-GP
1 Absaugstutzen P-AS; Best. Nr. 203917
1 Absaugstutzenverlängerung
1 Späneabweiser P-SA; Best. Nr. 204353
5 Spanreißschutz P-SS; Best. Nr. 205447
1 Gleiter P-G; Best. Nr. 205464
2 Akku-PowerTank 18 M 72 LiHD;
Best. Nr. 094500
1 Akku-PowerStation APS M;
Best. Nr. 094492, im MAX3



Angebotspreis
799,- €
Bestell-Nr. 17210096

Handkreissäge K 85 Ec

mafell
creating excellence

Mit CUprex Hochleistungsmotor

- Mit neuem 60°-Schwenksystem für mehr Schnitttiefe
- Einzigartige, präzise Höheneinstellung
- Nur ein Risszeiger

Techn. Daten:

Schnitttiefe	0 - 88 mm
Schnitttiefe bei 45°	0 - 61,5 mm
Schnitttiefe bei 60°	2 - 44,5 mm
Schwenkbereich	0 - 60°
Nennaufnahme	2300 Watt
Gewicht	6,7 kg
Universal-Motor	230 V / 50 Hz
Nennleerlaufdrehzahl	2250 - 4400 1/min



Lieferumfang:

Maschine, 1 Sägeblatt-HM 237 x 1,8/2,5 x 30 mm,
Z 12, WZ; 1 Absaugstutzen; 1 Sechskantschlüssel 5 mm; 1 Anschlussleitung 4 m

Angebotspreis

919,- €

Bestell-Nr. 17200197

Unterflurzugsäge Erika 85 Aktionsset

mafell
creating excellence

Regelbare Elektronik

- Mit sensorgesteuertem Arbeitslicht
- Schnitthöhe bis 85 mm
- Mit Multifunktionsanschlag MFA
- Integrierter Quickstand
- Mit CUprex Hochleistungsmotor

Lieferumfang:

Erika 85, Schiebeshlitten,
Anschlaglineal, Zusatztisch,
2x Auflage/Halteschiene,
Spänesammler,
Parallelanschlag



~~4.463,- €~~

Angebotspreis
4.300,- €
Bestell-Nr. 30301729

mtl. Leasingrate: 85,12 €*

Zimmerei-Handkreissäge MKS 130 Ec

mafell
creating excellence

Mit CUprex Hochleistungsmotor

- Mit neuem 60°-Schwenksystem für mehr Schnitttiefe
- Einzigartige, präzise Höheneinstellung
- Nur ein Risszeiger

Techn. Daten:

Schnitttiefe	50 - 130 mm
Schnitttiefe bei 45°	37 - 94 mm
Schnitttiefe bei 60°	25 - 65 mm
Schwenkbereich	0 - 60°
Nennleerlaufdrehzahl	1000 - 2000 1/min
Nennaufnahme	2500 Watt
Gewicht	12 kg
Universal-Motor	230 V / 50 Hz

Lieferumfang

Maschine, 1 Sägeblatt-HM 330 x
2,2/3,2 x 30 mm, Z 24, WZ,
für universellen Einsatz
in Holz; 1 Parallelanschlag;
1 Sechskantschlüssel 6 mm;
1 Anschlussleitung 10 m



Angebotspreis

2.399,- €

Bestell-Nr. 17700400

Exo-Stabilisator BionicBack BB-1 Entlastung zum Anziehen

mafell
creating excellence

NEU

Gelernt von der Natur unter Erhaltung der natürlichen Struktur ist das BionicBack eine körpergetragene Beuge- und Hebehilfe.

Es fördert die körperliche Entlastung und Unterstützung der tragenden Person. Die innovative Technologie wurde speziell dafür entworfen, den Benutzer bei seinen Bewegungen zu unterstützen.

Der Einsatz des BionicBack reduziert die Ermüdung Deiner Rücken- und Beinmuskulatur vom ersten Moment des Tragens. Somit hast Du und Dein Team auch nach getaner Arbeit noch genügend Energiereserven, um Deinen wohlverdienten Feierabend zu genießen.

Gewicht: 1,2 kg
Konfektionsgröße: S-XXL

Angebotspreis
2.800,- €
Bestell-Nr. 17210043

mtl. Leasingrate: 55,43 €*



Akku-Schlagschrauber DTD172Z



Techn. Daten:

18V • 1/4" • 180 Nm • 0-3.600 min⁻¹

Schlagschrauber mit vier Schraubmodi: Holzmodus, Modus für Maschinenschrauben und zwei weitere T-Modi

Lieferumfang:

- Einhängebügel
- ohne Akku, ohne Ladegerät



Angebotspreis

159,- €

Bestell-Nr. 30301576

+ Impact Black
Bit-Set 10 tlg.
E-12011

Akku-Bohrschrauber DDF485RTJ



Techn. Daten:

18V • 50 Nm • 0-1.900 min⁻¹

Eine kraftvolle und bürstenlose Maschine zum Schrauben und Bohren

Lieferumfang:

- 2 x Akku 18 V / 5,0 Ah
- Schnellladegerät DC18RD
- Einhängebügel
- PH/LS Doppelbit
- MAKPAC Gr. 2



Angebotspreis

229,- €

Bestell-Nr. 17620864

Akku-Schlagschrauber DTW700Z



Techn. Daten:

18V • 1/2" • 700 Nm • 0-2.200 min⁻¹

Bürstenloser Akku-Schlagschrauber mit hohem Drehmoment und vier Schraubmodi

Lieferumfang:

- Einhängebügel
- ohne Akku, ohne Ladegerät



Angebotspreis

265,- €

Bestell-Nr. 30301577

+ Steckschlüssel-
Set 7 tlg. 1/2"
E-16592

Akku-Pendelhubstichsäge DJV181Z



Techn. Daten:

18V • 800-3.500 min⁻¹ • 135 mm

Leistungsfähige Pendelhubstichsäge mit werkzeuglosem Sägeblattwechsel

Lieferumfang:

- Absaugstutzen
- Spanreißschutz
- Gleitschuh
- Sechskantstiftschlüssel 4 mm
- Stichsägeblatt B-10 Holz / Kunststoff
- Stichsägeblatt BR-13 Holz
- ohne Akku, ohne Ladegerät



Angebotspreis

179,- €

Bestell-Nr. 17620904

+ Konturenlehre
Q351

Sägen-Set MEU029J



Set bestehend aus einer Tauchsäge und einer Pendelhubstichsäge jeweils im MAKPAC sowie einer Führungsschiene

Die Tauchsäge SP6000 erzielt präzise Schnitte und ist ideal für Tauchschnitte in Vollholz, Holzverbund und Plattenwerkstoffe sowie in Aluminium.

Die Pendelhubstichsäge 4351FCT verfügt über einen werkzeuglosen Sägeblattwechsel und einer einstellbaren Hubzahl. Der Pendelhub ist dreistufig verstellbar + Neutralstellung.

Lieferumfang:

- Tauchsäge SP6000
- HM-Sägeblatt 165x20 mm 482
- Pendelhubstichsäge 4351FCT
- Führungsschiene 1.400 mm
- MAKPAC Gr. 1
- MAKPAC Gr. 4

+ Konturenlehre
Q351



Angebotspreis

470,- €

Bestell-Nr. 17620924

Power Source Kit 197570-9



Techn. Daten:
Li 18 V / 5,0 Ah

Lieferumfang:

- 2 Akkus BL1850B
- Schnellladegerät DC18RC



Angebotspreis

162,- €

Bestell-Nr. 17620937

Akku-Stichsäge DCS335NT

DEWALT

Leistungsstarke Akku-Pendelhub-Stichsäge mit ergonomischem Motorgriff. Längere Laufzeit pro Akku-Ladung sowie höhere Lebensdauer durch innovative, bürstenlose Motor-Technologie. Lüftergekühlter Hochleistungsmotor mit elektronischer Hubzahlregulierung. Exakte Hubzahlvorwahl über Rändelrad für materialgerechtes Arbeiten. Einfache Bedienung durch großdimensionierten Feststellschalter. Sägeschuh über präzise Arretiermechanik beidseitig bis 45° Neigung exakt und werkzeuglos einstellbar. Neu entwickelte Aufnahme garantiert sicheren und spielfreien Sitz der Sägeblätter/Schneller, sicherer und problemloser Sägeblattwechsel

Lieferumfang:

Akku-Stichsäge, Airlock-kompatibler Absaugadapter, Sägeschuh-Schutzauflage T-STAK Box II



Angebotspreis

199,- €

Bestell-Nr. 17642513

Akku-Flachdübelfräse DCW682NT

DEWALT

Innovative, bürstenlose Motor-Technologie – höhere Leistung, kompaktere Abmessungen sowie längere Lebensdauer. Präzise Zahnstangenführung garantiert exakte, vertikale Justierung und Ausrichtung des Parallelanschlages. Einstellbare Fixrasten für Lamellendübel 0, 10 & 20 mm und maximale Frästiefe, sowie Feinjustierung für höchste Genauigkeit. Höhenverstellbarer und von 0° bis 90° justierbarer Gehrungsanschlag. Versenkbarer Anti-Rutschvorrichtung, achtfache Anrissmarkierung und Anschlag mit Sichtfenster für präzises Arbeiten. Spindelarrretierung für einfachen Fräserwechsel. Air-Lock Adapter für staubarmes Arbeiten. Serienmäßig in T-STAK-Box und als Basistype (ohne Akku und Ladegerät) optimal geeignet bei bereits vorhandenen 18 Volt oder 54 Volt XR FLEXVOLT-Akkus oder für das DEWALT Akku Plus-System.

Lieferumfang:

HM-Nutfräser (4 mm), Spänefangsack Montagewerkzeug, Absaugadapter T-STAK-Box



Angebotspreis

239,- €

Bestell-Nr. 17642514

Tischkreissäge DWE7492

DEWALT

Beidseitig zahnstangengeführter Parallelanschlag mit Exzenter-Fixierhebel für hohe Präzision. Effektive, AirLock-kompatible Staubabsaugung für einen staubarmen Arbeitsplatz und aktiven Gesundheitsschutz. Einfache Einstellung von Schnitttiefe und Neigung über große Bedienelemente. In den Säge Tisch integrierte Griffmulde für eine bequeme Tragehaltung. Extrem robuste Bauweise mit: Speziell beschichtetem Säge Tisch, glasfaserverstärktem Gehäuse und Schutzrahmen. Großer Notaussschalter und Nullspannungsschalter für mehr Sicherheit am Arbeitsplatz. Spezielle Schutzhaube für noch mehr Schutz auch bei kleineren Werkstücken und gleichzeitig deutlich effizientere Absaugung

Lieferumfang:

Tischkreissäge, 24 Zahn HM-Sägeblatt, Schiebstock, Montagewerkzeug, Werkstückanschlag



Angebotspreis

565,- €

Bestell-Nr. 17642515

Paneelsägen-Set DWS780KIT

DEWALT

Vielseitig einsetzbare Paneelsäge mit leistungsstarkem 1.675 Watt Motor. Materialgerechtes Arbeiten durch elektronische Drehzahlregulierung. Millimetergenaue Schnitte durch LED-unterstützte Schnittlinienanzeige. Sehr hohe Schnittkapazität von bis zu 110 x 303 mm, Problemloses Ablängen von 12er Kanthölzer (bei Verwendung einer 20 mm-Beilage). Hochwertige Lagerung der Führungsrollen gewährleistet präzise Schnitte bis zu 345 mm Länge. Neigungswinkel präzise und stufenlos einstellbar. Exakte Gehrungswinkel schnell und einfach über Fixrasten ausführbar. Schnitttiefenbegrenzung zum präzisen Zapfen, Kerfen und Nuten. Optimal geeignet für die Montage durch kompakte Abmessungen und geringem Gewicht.

Lieferumfang:

305mm Paneelsäge, XPS-Schnittlinienanzeige, 60 Zahn HM-Sägeblatt (305 x 30), Staubfangsack, Montagewerkzeug, Universal-Untergestell DE7023, 2 Werkstückauflagen, Maschinen-Montage-set (2-tlg.)



Angebotspreis

955,- €

Bestell-Nr. 17642516

Akku-Netzradio DWST1-81078

DEWALT

230V Netz-Betrieb. Betrieb mit allen DeWalt Akkus einschließlich Flexvolt, fungiert auch selbst als Akku. Einfache Bedienung mittels Smartphone über Bluetooth 4.0. App für Android und iOS. **USB Ladekabel und AUX-Anschluss**. 4+2 Mittelton-Lautsprecher. Gummistossdämpfer an allen 4 Seiten. Schutzklasse IP 54. Farbdisplay. Für den Innen- u. Außenbereich. TSTAK-System kompatibel. praktische Clipverschlussgeräumiges **Fach für Smartphone** mit ener Hand zu öffnen. DAB+/FM Stereo Empfang

Lieferumfang:

Akku- und Netz-Radio



Angebotspreis

215,- €

Bestell-Nr. 17642517

Akku-Stauchkopfnagler DCN662NT

DEWALT

18 Volt XR Li-Ion Akku-Stauchkopfnagler mit bürstenloser Motortechnologie für spürbar längere Laufzeit pro Akkuladung sowie höhere Lebensdauer. Leistungsstarker Motor mit 48 Joule Einschlagenergie für problemloses Eintreiben von 1,6 mm Stauchkopfnägeln bis 64 mm Länge. Sichere Kontaktauslösung, wahlweise mit Einzelschuss oder Einzelauslösung mit Sicherungsfolge und damit ideal für Serienbefestigungen. Werkzeuglose Tiefeneinstellung mittels Stellrad. Sicherheitsschalter verhindert unbeabsichtigtes Auslösen. Präzise Positionierung am Material durch profiliertes Nasenstück. Robustes, verwindungssteifes gerades Magazin, ideal für den täglichen Baustellen-einsatz. Problemloser Einsatz auch bei niedrigen Temperaturen sowie keine wartungsintensiven Verbrennungsrückstände.

Lieferumfang:

Akku-Stauchkopfnagler, Gürtelclip, T-STAK-Box VI



Angebotspreis

359,- €

Bestell-Nr. 17642512

Profi-Gabelhubwagen PHW 2508 DF / PHW 2507 L



Komfortabel zu bedienen, belastbar und wendig
Stahlrahmen und Gabel in sehr stabiler und
verwindungssteifer Schalenbauweise

Abb. zeigt
PHW 2508 DF



Angebotspreis zzgl. Fracht
359,- €
Bestell-Nr. 10211033

Techn. Daten	PHW 2508 DF	PHW 2507 L
Gabellänge	1.150 mm	1.800 mm
Tragkraft	2,5 t	2,5 t
Hubbereich	85-195 mm	85-200 mm
Bestell.-Nr.	10211033	10211034
Aktions-VK	359,- €	499,- €

OPTI Grind Doppelschleifer GU20



- Schwere, langlebige Industrieausführung mit wartungsfreiem Motor für den Dauereinsatz
- Hohe Laufruhe durch gewuchteten Rotor mit Qualitätskugellagern

Schleifscheibendurchmesser 200 mm
Schleifscheibenbreite 30 mm
Schleifscheibenbohrungs-Durchmesser 32 mm

Lieferung:
Mit 2 NK Schleifscheiben
K 36 und K 80.



Angebotspreis
249,- €
Bestell-Nr. 1311077

Alu-Werkzeugkoffer Mechaniker 120 tlg.



Mit GS geprüfem Werkzeug.
Geeignet für Mechaniker, Elektriker und Montage

Angebotspreis
219,- €
Bestell-Nr. 18160715



Alu-Werkzeugkoffer Woody 120 tlg.



Mit GS geprüfem Werkzeug.
Geeignet für Schreiner, Zimmerer und Montagebetriebe

Angebotspreis
219,- €
Bestell-Nr. 18160717



Tormek T4 Herbstaktion T4 + SE-77 + SQ-90



Messer, Scheren, Rasenmähermesser und Meißel. Mit dem umfassenden Vorrichtungssystem von Tormek kannst du praktisch jedes Schneidwerkzeug schärfer machen als im Neuzustand.

Gewicht: 8 kg (Maschine)
Maße: B=240 mm, T: 205 mm, H: 260 mm
Garantie: 8 Jahre (5 + 3 bei Registrierung)

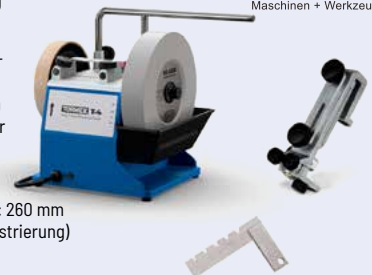

Lieferumfang Standard:
Originalschleifstein SG-200, Lederabziehscheibe LA-145, Universalstütze mit Feineinstellung US-103, Steinpräparierer SP-650, Winkellehre WM-200, Abziehpaste PA-70, Schneidenmarkierer EM-15, Handbuch HB-10

- GRATIS:**
- Vorrichtung für gerade Schneiden SE-77 (Scharfe Stemmeisen und Hobeisen)
 - 90° Winkel SQ-90

Angebotspreis
439,- €
Bestell-Nr. 13110119

Schreiner-Kiste Compact III Leichtbau-Werkzeugkiste 179-tlg.



für Profis in der Holzbearbeitung und Schreinerei.
Ausgestattet mit hochqualitativen Werkzeugen, garantiert sie höchste Qualität und Präzision.

- Verstärkter Deckel für maximale Robustheit
- Sicherheit und Ordnung dank abschließbarer Kleinteileschublade
- Im Lieferumfang: 1 Tragegurt

Abmessung 580 x 290 x 431 mm
Gewicht 23.6 kg

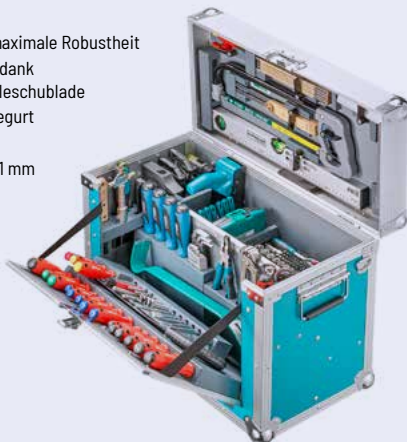

1.129,- €
Angebotspreis zzgl. Fracht
990,- €
Bestell-Nr. 18160996

Tormek T8 Herbstaktion T8 + HTK-906 inkl. der NEUE AX-40



Ein leistungsfähiges, vielseitiges wassergekühltes Schleifsystem, das alles hat, was du zum professionellen Schleifen benötigst.

Gewicht: 14,8 kg (Maschine)
Maße: B=270 mm, T: 270 mm, H: 330 mm
Garantie: 8 Jahre (5 + 3 bei Registrierung)

Lieferumfang Standard:
Originalschleifstein SG-250, Lederabziehscheibe LA-220, Universalstütze mit Feineinstellung US-105, Einlage für Tormek T8 Zubehör T8-00, Vorrichtung für gerade Schneiden SE-77, Dreh- und Abrichtwerkzeug TT-50, Steinpräparierer SP-650, Winkellehre WM-200, Abziehpaste PA-70, Schneidenmarkierer EM-15, Handbuch HB-10



- GRATIS:**
- Haus- und Heimpaket HTK-906 (NEUE Version) Inkl.: Zentrierende Vorrichtung für Messer KJ-45, Breite zentrierende Vorrichtung für Messer KJ-140, Halterung für kleine Messer SVM-00, Vorrichtung für Scheren SVX-150, Vorrichtung für kurze Werkzeuge SVS-38, NEUE Vorrichtung für Äxte AX-40

Angebotspreis
819,- €
Bestell-Nr. 13110120

Kantenfräse KFR130 T mit neuem Kombifräsvorsatz

Jetzt neu und einzigartig auf dem Markt. Mit dem neuen Fräsvorsatz ist unsere Handmaschine auch stationär einsetzbar. Ideal zum Bearbeiten der Längskanten an geraden und gerundeten Werkstücken und zum perfekten Bearbeiten der Ecken mit nur einer Maschine. Das Bündigfräsen und das Fräsen der Radien erfolgt in einem Arbeitsgang. Der neue Kombifräsvorsatz mit abnehmbaren Griff ermöglicht das einfache Befestigen der Maschine an einer Werkbank für vielfältige Fräsarbeiten.

Leistungsstarker 1000 W-Motor mit Regelelektronik, Sanftanlauf

Lieferumfang:

Maschine, im Koffer, Kombifräsvorsatz, mit 2. Fräser R=2 mm, Spannzange 8mm, Adapter f. Staubabsaugung

Angebotspreis
289,- €
Bestell.-Nr. 17400281



Trenn- und Fensterfräse RV70VL im Koffer

- Ausgestattet mit Diamant- und Multifunktionsägeblatt
- Entwickelt für das einfache und schnelle Heraustrennen von alten Fenstern durch einen Schnitt in die Mauerleibung oder den Fensterrahmen.
- Ausgestattet mit einem starken 1500W Motor, einer drehbaren Grundplatte für Gerade- und Eckschnitte und einem effizienten Anschluss für die Staubabsaugung.
- Anschluss für die Staubabsaugung.

Lieferumfang:

Maschine im Koffer, Diamantsägeblatt, Multifunktions-ägeblatt, Führungsanschlag, drehbare Grundplatte für Eck- und gerade Schnitte, 3m Absaug Schlauch, 1x Adapter D32/27

Angebotspreis
769,- €
Bestell.-Nr. 30301713



inkl. Adapter
für Absaug Schlauch

Dichtungsnutfräse DF550VG im Koffer

- Leichte kraftvolle Dichtungsnutfräse für den nachträglichen Einbau von Dichtungen. Speziell für Holztüren und -fenster geeignet. Mit Führungszapfen für sicheres Eintauchen zu Beginn des Nutvorgangs.
- 1000W, 14.000-27.000 U/min, Gewicht 1,95 kg.
- Grundplatte für Gerade- und Eckschnitte und einem effizienten Anschluss für die Staubabsaugung.

Lieferumfang:

Maschine im Koffer Transport+ mit 2x Dichtnutwende-fräser 3 mm, Spannzange 6 mm, Führungsschuh gerade, Führungsschuh 90°, Tiefeneinstelllehre, Seitenanschlag, Serviceschlüssel und Staubabsaug Schlauch 2,25 m.

Angebotspreis
439,- €
Bestell.-Nr. 17700420



Schlangenbohrer-Satz WS Lewis 6-tlg.-Satz/8-tlg.-Satz

Gefräste Ausführung Form „Lewis“ mit runder Spiralnut, Gewindespitze, Hauptschneide u. Vorschneider in Spitzenqualität. Ausführung mit abgesetztem Kopf und Sechskantschaft. Für Tieflochbohrungen in Weich- u. europäisches Hartholz in Handbohrmaschine u. Abbundanlage. Durch präzise Produktion auch für genaue Stabdübelbohrungen geeignet.

6-tlg.-Satz /
GL 320 mm

Angebotspreis
95,- €
Bestell.-Nr. 16110502

8-tlg.-Satz
GL 460 mm

Angebotspreis
125,- €
Bestell.-Nr. 16110503



Abb. 8-tlg.

Bohrständer starr/schwenkbar

Mit zusätzlichem Handgriff, 2 stufenlos einstellbaren Tiefenanschlägen, 2 Edelstahl Spiralfedern zum Rückhub der Maschine, verstellbarem Bohrbuchsenteller zur exakten Bohrerführung und zusätzlichem Stabilisator am Ende der Führungssäulen. Positionsgenaues Bohren in exakt 90° Anstellwinkel. Einfacher Rückhub der Maschine durch Spiral-federn. Spannvorrichtungssatz: Montierbar auf alle FAMAG Bohrständer mit eckigem Ständerfuß. Für Bohrmaschinen mit 43 mm Eurohals. Für Bohrer-Ø 8, 10, 12, 14, 16, 18, 20, 22, 24, 26 mm. Maschinenaufnahme, Stabilisator und Fuß aus Aluguß. Federn und Führungssäulen aus rostfreiem Edelstahl.

Schwenkbar/Starr	Einsatzbare Bohrerlänge	Bestell.-Nr.	Aktions-Preis
starr	320 mm	17790008	199,-
starr	460 mm	17790010	199,-
schwenkbar	320 mm	17790013	269,-
schwenkbar	460 mm	17790014	269,-

Angebotspreis
ab **199,- €**



Abb.
Bohrständer
schwenkbar

Bohrfutteradapter für Bohrständer

Dieser innovative Bohrfutteradapter löst das Problem der bisher begrenzten Maschinenkompatibilität. Der Adapter kann problemlos in die vorhandene Maschinenaufnahme aller FAMAG®-Bohrständer montiert werden, unabhängig davon, ob die Bohrmaschine mit einem Spannhals ausgestattet ist oder nicht. Der Adapter verfügt über einen stabilen Sechskant-Schaft, der ein sicheres Aufspannen verschiedenster Maschinen ermöglicht.

Angebotspreis
43,90 €
Bestell.-Nr. 17790031

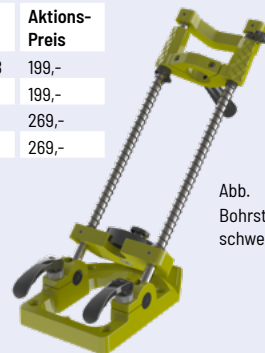
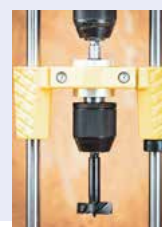

HM-Nutfräsersatz Stirn- und Umfangschneidend für Türabdichtungssysteme

D8 mm, D12 mm, D15 mm,
D20 mm, Schneidenlänge 30 mm,
Gesamtlänge 90 mm, Schaft-Ø 8 mm

Angebotspreis
149,- €
Bestell.-Nr. 16330898



HW-Sägenset Ø 303/350 mm, 4-tlg. hoku 103-50



303 x 3,2/2,2 x 30 Z 60 DH
Für Fertigschnitte in beidseitig kunststoffbeschichteten Plattenwerkstoffen.

350 x 3,8/2,5 x 30 Z 16 FLFZ
Für Längsschnitte in Massivholz weich und hart.

350 x 3,7/2,5 x 30 Z 32 W LWZ High Cut
Für Längs- und Querschnitte in Massivholz.

303 x 3,2/2,2 x 30 Z 56 WZ
Zum Trennen von größeren Werkstückquerschnitten mit Materialdicken von ca. 20 - 80 mm mit geringen Vorschubkräften. Für Quer- und Gehrungsschnitte in zähen bzw. faserigen Werkstoffen wie z.B. Leimholz, Massivholz, Sperrholz und Multiplex. Für Feinschnitte in furnierten, folien- und papierbeschichteten Werkstücken. Besonders gut für Leichtbauplatten geeignet.



Angebotspreis
165,- €
Bestell-Nr. 16220014

HW-Sägenset Ø 300/303 mm, 4-tlg. hoku 119-270



300 x 3,4/2,2 x 30 Z 28 LWZ
Für Längs- und Querschnitte in Massivholz.

303 x 3,2/2,2 x 30 Z 60 DH
Für Fertigschnitte in beidseitig kunststoffbeschichteten Plattenwerkstoffen.

303 x 3,2/2,2 x 30 Z 56 WZ
Zum Trennen von größeren Werkstückquerschnitten mit Materialdicken von ca. 20 - 80 mm mit geringen Vorschubkräften. Für Quer- und Gehrungsschnitte in zähen bzw. faserigen Werkstoffen wie z.B. Leimholz, Massivholz, Sperrholz und Multiplex. Für Feinschnitte in furnierten, folien- und papierbeschichteten Werkstücken. Besonders gut für Leichtbauplatten geeignet.

303 x 3,2/2,2 x 30 Z 72 TF
Für Fertigschnitte in thermoplastischen Vollplatten (Acrylglas, Polyäthylen usw.) bis 10 mm Stärke und duroplastischen Vollplatten (Schichtstoffe, Hartpapier, Hartgewebe) bis 6 mm Stärke.



Angebotspreis
195,- €
Bestell-Nr. 16220015

HW-Sägenset Ø 303mm, 3-tlg. GUHDO Ø 303 x 3,2/2,2 x 30 mm Z 60 DH, Für Tischkreissägen und vertikale Plattenaufteilsägen



HW-Dachhohlzahn-Kreissägeblatt,
Für Fertigschnitte in beidseitig kunststoffbeschichteten Plattenwerkstoffen



Angebotspreis
169,- €
Bestell-Nr. 16420650

Handkreissäge DIA (Akku) Stehle Handkreissägeblatt-DP Akku



Flachzahn, geringer Schnittdruck, geeignet für Akku und kabelgebundene Maschinen

Techn. Daten: Ø160x1,8/1,2 Bohrung 20 Z=6 F

Angebotspreis
68,- €
Bestell-Nr. 16420194

Handkreissäge DIA Handkreissägeblatt-DP LR

Flach mit Schutzfase, Zuschnitte in Gipsfaser

Techn. Daten: ø160x2,2/1,6 Bohrung 20 Z=4 FF

Angebotspreis
59,- €
Bestell-Nr. 16420195

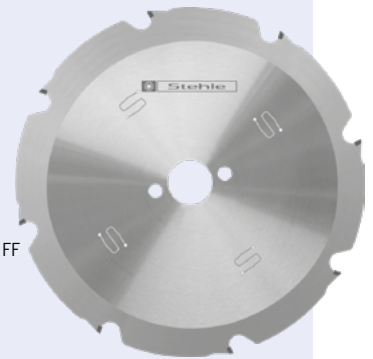

Sägeblatt-nn-System DP Flex ø300x2,5x2,2x30 Z60 / ø350x2,5x2,2x30 Z72



• no noise mit 70 dB(A) im Leerlauf



Angebotspreis
ab **399,- €**

Universell: präzise Schnitte in allen gängigen Holzwerkstoffplatten und harten Materialien (bspw. HPL, Zementfaser,...), durch den DP Hohlrücken-Zahn; Schnittbreite nur 2,5 mm; Geringer Schnittdruck; Lange Standwege Dank Diamant-Bestückung und beschichtetem Stammblatt.

Für den Einsatz auf Tisch-, Kapp-, Plattenaufteilsägen und CNC.

Abmessung	Typ	Bestell.-Nr.	Preis VK / €
Ø 303 2,5/2,2 Bohrung 30	Z 60 HR	16420192	399,-
Ø 350 2,5/2,2 Bohrung 30	Z 72 HR	16420193	489,-

Empfehlung: Spaltkeil für die Formatsägen 2,0 - 2,4 mm dick; Weitere Abmessungen und Spaltkeile auf Anfrage.

Dia-Nutfräser Clamex 401090



- Zum Einfräsen der Lamello Clamex Systemnut auf CNC-Bearbeitungszentren und Winkelaggregat in Massivholz und Holzwerkstoffen
- Verwendbar mit allen Spannsystemen und Lamello Zeta P2

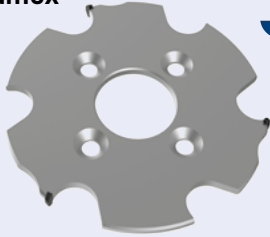

Verwendbar mit Lamello Zeta P2

Aufnahme Ø mm	NL	Bestell.-Nr
22	4/4,5/36*	16360929

Ausführung:
*Grundkörper aus Stahl
*MEC und MAN Vorschub

Verwendbar mit Lamello Zeta P2

Aufnahme Ø mm	NL	Bestell.-Nr
22	4/6,5/36	16360930
30	4/6,5/48	16360931

Fräserabmessungen:
Ø = 100,4mm
Stärke = 7,0mm

Angebotspreis
je 199,90 €

Dia-Nutfräser Clamex 401090, auf Fräsdorn montiert



Ø mm	Schaft	Bestell.-Nr
22	16 x 65 m. E.	16360806
22	20 x 65 m. E.	16360808
22	25 x 65 m. E.	16360835
30	16 x 65 m. E.	16360807
30	25 x 65 m. E.	16360809

Angebotspreis
je 319,- €

VHM-Profilfräser Clamex verwendbar mit Lamello Zeta P2



- Rechtslauf-Linksdrall
- Für mechanischen Vorschub
- Max. Umdrehung 24000 min⁻¹
- Zum ausrissfreien Einfräsen der Clamex P -Nut



D mm	L ₁ mm	L ₂ mm	L ₃ mm	Schaft-Ø mm	Bestell.-Nr	Preis
9,8	80	23,5	2,7	12	16360935	135,-
9,8	80	23,5	2,7	12	16360936	239,-*

Angebotspreis
ab 135,- €

*Diamantbeschichtet für abrasive Werkstoffe oder deutlich höhere Standzeit

VHM-Durchgangsbohrer



- Vollmetall Spiralteil mit Einstellschraube und Spannfläche



Angebotspreis
62,- €
Bestell.-Nr. 16360937

Ø mm	Spirallänge mm	Gesamtlänge mm	Schaft Ø x l mm
6	35	100	10 x 50

Gehrungsverleimfräser 45° DCW682NT



Anwendung:

- Für rechtwinklige Softline-Gehrungseckverbindungen an Korpussen und Rahmen, für Massivholz sowie Plattenwerkstoffe mit Stärken von 14-26 mm hervorragend geeignet.

Technische Daten:

- Werkzeugkörper aus hochfestem Aluminium, konstanter
- Flugkreis und exakte Profiltreue durch Standard-Hartmetall
- Profilplatten, spandickenbegrenzt und rückschlagarm, für manuellen Vorschub geeignet.



Angebotspreis
189,- €
Bestell.-Nr. 16320032

Wendeplatten Verstellnutter 8 - 15mm



Für manuelle sowie mechanische Vorschübe geeignet.

Technische Daten:

- Z 4 V 4
- Für Nuttiefen bis 30mm geeignet
- Tragkörper aus Stahl
- Verstellbar in 1/10mm Abständen
- universell einsetzbar zum Nuten in Massivholz und -erweiterbar durch Mittelteil auf bis zu 28mm Nutbreite



Angebotspreis
199,- €
Bestell.-Nr. 16320033

HW-Schwenkmesserkopf Z2

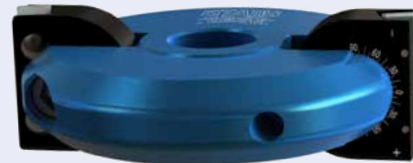

- Leichtmetallkopf mit umschaltbaren HW-Messern zum Anfasen mit variablem Winkel von 0° bis 90°
- Die Winkelverschiebung wird alle 7,5° eingestellt
- Die Konstruktionsmerkmale erlauben einen nahezu universellen Einsatz

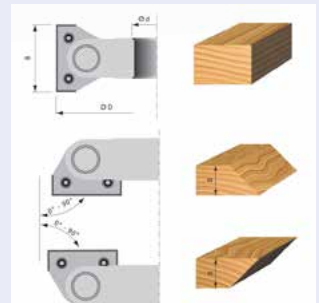

Angebotspreis
268,- €
Bestell.-Nr. 16320043

Gewerbe-/Baustellen- Kabeltrommel Garant IP44, 40m

brennenstuhl

- 40m Kabellänge (H07RN-F 3G1,5) RN-Kabel - sehr robust,
- ölbeständig und für den professionellen Einsatz besonders geeignet
- 3 Schutzkontakt-Steckdosen, spritzwassergeschützt, mit selbstschließenden Deckeln

Aktionsbeigabe:

Trommeltritt für Kabeltrommel - die ideale Fixierhilfe für Ihre Kabeltrommel beim Aufrollen



Angebotspreis

65,- €

Bestell-Nr. 18400990



MADE IN GERMANY

LED-Akku Baustrahler Multi Battery LED Akku Baustrahler 4000 MA, 4500lm, IP65

brennenstuhl

- Die LED Arbeitsleuchte mit 40W Leistung ermöglicht es, auf das Akku-System seiner Wahl zurückzugreifen - und das im High Performance Bereich. Brennenstuhl ist Teil von AMPShare - Powered by Bosch Professional.
- Kompatibel mit verschiedenen 18V Akkus (verschiedene Ah Klassen) der Powertool-Hersteller Bosch Professional, Dewalt, Einhell, Fein, Festool, Flex, Hikoki, Makita, Metabo CAS, Milwaukee und Würth.
- Schutzsystem für Powertool Akkus: Die eingesetzten Akkus sind vor Tiefenentladung und Überhitzung (hervorgerufen durch hohe Lastströme) geschützt.
- Mit 4 Schaltstufen (100% - 75% - 50% - 25%)
- Stativmontage möglich



Zusätzlich erhältlich: Adapter für Hikoki, Flex, Einhell, Fein, Würth

Lieferumfang:

Multi Battery LED Akku Strahler 4000 MA, Schnittstellenadapter für Bosch, Makita, Metabo CAS, Milwaukee, Dewalt und Tasche, ohne Akku.

Angebotspreis

92,- €

Bestell-Nr. 18400763



MADE IN GERMANY

LED-Akku Baustrahler EL 2000 MA, 2150lm, IP54

brennenstuhl

- Extrem kompakter und leichter Akku LED Bauscheinwerfer mit einer Leistung von 20W
- eignet sich bestens für den Einsatz im Außenbereich dank der Schutzart IP54 (staub- und spritzwassergeschützt)
- Batterie Bauart: Akku fest eingebaut.

Lieferumfang:

1x Mobiler LED Strahler EL 2000 MA mit 20W Leistung und zusätzlich Powerbank-Funktion (1 A), 1x USB Ladekabel - in bester Qualität von Brennenstuhl



Angebotspreis

31,- €

Bestell-Nr. 18400770

Absaug- und Gebläseschlauch Flamex B-F se

MASTERFLEX
Connecting Values

flexibler Schlauch für Gase und für abrasive Stäube, Pulver, Fasern
Absauganlage, Entstaubungsanlage, Filteranlage, Ölnelabelsaugung

Ø mm	Typ	Bestell.-Nr.	Preis €/m
51	Flamex B-F se	14130313	13,30
80	Flamex B-F se	14130314	16,70
102	Flamex B-F se	14130315	18,00
120	Flamex B-F se	14130316	20,80
140	Flamex B-F se	14130317	24,00
160	Flamex B-F se	14130318	27,50
203	Flamex B-F se	14130319	34,10
254	Flamex B-F se	14130320	39,40

Angebotspreis

ab **13,30 € /m**

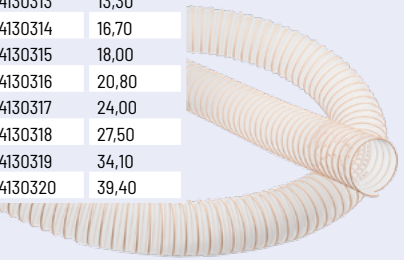

Absaug- und Gebläseschlauch Flamex B-F se

MASTERFLEX
Connecting Values

CNC-Maschinenschlauch für die Holzindustrie, verstärkt und vakuumfest, hochflexibel und stauchbar 4:1

Anwendung: Absauganlage, Entstaubungsanlage, Filteranlage, Ölnelabelsaugung **CNC-Maschine, CNC-Bearbeitungszentrum**

Ø mm	Typ	Bestell.-Nr.	Preis €/m
200	Flamex B-F se für BAZ	14130321	45,60
250	Flamex B-F se für BAZ	14130322	57,90
300	Flamex B-F se für BAZ	14130323	68,70
350	Flamex B-F se für BAZ	14130324	84,40

Ø mm	Typ	Bestell.-Nr.	Preis €/St.
100	Schlauchsystem für Striebig, L=2,02 m	14130059	229,-
100	Schlauchsystem für Striebig, L=3,72 m	14130060	319,-

Angebotspreis

ab **45,60 € /m**

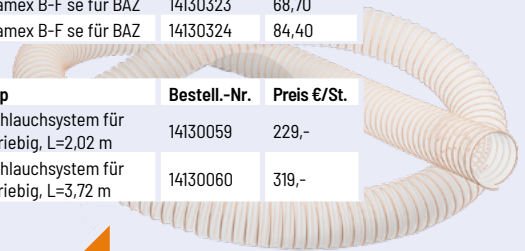

Absaug- und Gebläseschlauch Flamex B se

MASTERFLEX
Connecting Values

Absaugerschlauch in schwerer Ausführung, hoch abriebfest, erhöhte Druck- und Vakuumfestigkeit, gute Öl-, Benzin- und Chemikalienbeständigkeit, schwerentflammbar nach: DIN 4102-B1.

Anwendung: Absauganlage, Entstaubungsanlage, Filteranlage, Ölnelabelsaugung, explosionsgefährdeter Bereich, Holzstaubabsaugung, Holzspäne: Holzindustrie, Möbelproduktion, Sägewerk

Ø mm	Typ	Bestell.-Nr.	Preis €/m
51	Flamex B se	14130325	14,70
80	Flamex B se	14130326	20,60
100	Flamex B se	14130327	22,30
120	Flamex B se	14130328	26,50
140	Flamex B se	14130329	30,60
160	Flamex B se	14130330	35,00
200	Flamex B se	14130331	43,30
250	Flamex B se	14130332	53,30
300	Flamex B se	14130333	74,80

Angebotspreis

ab **14,70 € /m**



Abranet Schleifgitter-Set

5 Pack a 50 Stück + Schutzauflage 150 mm



Anwendungsbereiche für Lacke, Kunststoffe und Weichholz. Dank der innovativen Netzstruktur bietet ABRANET eine effiziente und nahezu staubfreie Schleiflösung, die die Arbeitsumgebung sauber hält und die Gesundheit schützt. Die zahlreichen Löcher in den Schleifscheiben sorgen für eine optimale Staubabsaugung und verlängern die Standzeit des Schleifmittels.



Abranet Set	P80 - P120 Holzschliff	P180 - P320 Zwischenschliff
Lieferumfang:	1 Pack P80 2 Pack P100 2 Pack P120 1x 150mm Schutzauflage	2 Pack P180 2 Pack P240 1 Pack P320 1x 150mm Schutzauflage
Bestell.-Nr.	30301419	30301420

Angebotspreis
je **169,- €**/Set

Gold Proflex-Rolle



- Hervorragend für Kanten und Profile, da extrem flexibel
- All-Rounder für Holz, Füller, Farben etc.
- Rolle: 115 mm x 50 m



Korn	Bestell.-Nr.
80	19111920
100	19111921
120	19111922
150	19111923
180	19111924
220	19111925
240	19111926
320	19111927
400	19111928

Preis pro Rolle = 50 m

Angebotspreis
je **29,90 €**

Schleifscheiben 150mm

6120 siafleece



Das Schleifmittel ist im Trocken- und Nassschliff einsetzbar und überzeugt durch eine hohe Formanpassungsfähigkeit, eine gleichbleibende Leistung über die gesamte Lebensdauer, eine niedrige Zusetztendenz und eine gleichmäßig hohe Oberflächenqualität.

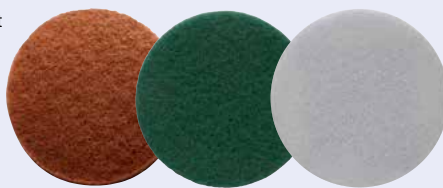

VE= 20 Stück

Korn	Typ Serie 6120 Ø 150 mm	Bestell.-Nr.	Preis €/VE
180	fine	19110658	32,-
320	very fine	19110659	32,-
600	ultra fine	19110660	32,-
320	grün	19110661	35,-
ohne Korn	weiß (polieren)	19110662	25,-

Angebotspreis
ab **25,- €**
Preis pro VE = 20 Stück

Breitbänder

BW 115



- Für den Holz-Feinschliff
- Wirtschaftlicher, manueller Flächenschliff von allen Holzwerkstoffen
- Geschlossene Streuung auf F-Papier, kunstharzgebunden
- Gute Abtragsleistung bereits bei geringem Schleifdruck
- Antistatische Ausrüstung verhindert frühzeitiges Zusetzen



Angebotspreis
je **169,- €**/VE
Preis pro VE = 10 Stück

Breite mm	Länge mm	Korn	VE-Stk.	Bestell.-Nr.	Preis €/VE
1120	1900	60	10	19111320	166,-
1120	1900	80	10	19111321	155,-
1120	1900	100	10	19111322	148,-
1120	1900	120	10	19111323	148,-
1120	1900	150	10	19111324	148,-
1120	2150	60	10	19111336	177,-
1120	2150	80	10	19111337	164,-
1120	2150	100	10	19111338	156,-
1120	2150	120	10	19111339	156,-
1120	2150	150	10	19111340	156,-
1380	2150	60	10	19111354	192,-
1380	2150	80	10	19111355	182,-
1380	2150	100	10	19111356	177,-
1380	2150	120	10	19111357	177,-
1380	2150	150	10	19111358	177,-
1120	2200	60	10	19112670	181,-
1120	2200	80	10	19112671	168,-
1120	2200	100	10	19112672	159,-
1120	2200	120	10	19112673	159,-
1120	2200	150	10	19112674	159,-
1350	2000	60	10	19112215	184,-
1350	2000	80	10	19112216	177,-
1350	2000	100	10	19112217	171,-
1350	2000	120	10	19112214	171,-
1350	2000	150	10	19112219	171,-

Schleifvlies

6120 siafleece, 10m Rolle



Für den Hand- und Handmaschinenschliff, zum Strukturieren und für den Finish. Das Schleifmittel ist im Trocken- und Nassschliff einsetzbar und überzeugt durch eine hohe Formanpassungsfähigkeit, eine gleichbleibende Leistung über die gesamte Lebensdauer, eine niedrige Zusetztendenz und eine gleichmäßig hohe Oberflächenqualität.



Abmessung:

Rolle 100 mm x 10 m

Korn	Typ Serie 6120	Bestell.-Nr.	Preis €/VE
120	medium	19110654	29,90
180	fine	19110655	25,90
320	very fine	19110656	25,90
600	ultra fine	19110657	25,90

Angebotspreis
ab **25,90 €**
Preis pro Rolle

Farbspritzgerät M1 Premium – die Innovation in der Lackiertechnologie

Die M1 Premium wird das Chamäleon in Ihrer Lackierwerkstatt! Dieses erstklassige Farbspritzgerät überzeugt durch seine Vielfältigkeit und Leistungsstärke und sorgt für schnelle Farbwechsel und perfektes Oberflächenfinish.

Die Vorteile der M1 Premium:

- ✓ bis zu 80 % weniger Farbnebel
- ✓ bis zu 30 % Materialersparnis
- ✓ sehr schnelle Farbwechsel
- ✓ geringe Füllmenge (nur 110 ml Farbe)
- ✓ ab 0,5 bis zu 6 Liter / RPS/HSM kompatibel
- ✓ für Lösemittel- und H₂O-Lacke geeignet
- ✓ mit Schlauch und Lackierpistole

~~4.590,- €~~

Angebotspreis zzgl. Fracht

3.790,- €

Bestell-Nr. 13511117

mtl. Leasingrate: 75,03 €*

NEU

Bye-bye
Becherpistole

MARX
OBERFLÄCHENTECHNIK GMBH



Farbspritzgerät Marx Z4 Premium

MARX
OBERFLÄCHENTECHNIK GMBH

Die Marx Z4 Premium ist durch nichts zu erschüttern, ihre Standfestigkeit und die leichte Reinigung machen Sie zum beliebten Alleskönner in Ihrer Werkstatt.

Die Vorteile der Marx Z4 Premium:

- ✓ perfektes Oberflächenfinish
- ✓ bis zu 80 % weniger Farbnebel
- ✓ bis zu 30 % Materialersparnis
- ✓ für Lösemittel- und H₂O-Lacke
- ✓ geringer Spülmittelbedarf
- ✓ sehr gute Standfestigkeit
- ✓ inkl. Anbausatz für Kleinstmengen
- ✓ mit Schlauch und Lackierpistole

~~6.280,- €~~

Angebotspreis zzgl. Fracht

5.280,- €

Bestell-Nr. 13511118

mtl. Leasingrate: 103,13 €*

Standfest
und flexibel



Farbspritzgerät MiniMarx

MARX
OBERFLÄCHENTECHNIK GMBH

Die MiniMarx muss sich im Farbnebel nicht verstecken. Dieses extrem kleine und dabei sehr leistungsstarke Spritzgerät ist der perfekte Ersatz für die Becherpistole und ideal für kleine Mengen.

Die Vorteile der MiniMarx:

- ✓ perfektes Oberflächenfinish
- ✓ bis zu 80 % weniger Farbnebel
- ✓ bis zu 30 % Materialersparnis
- ✓ für Lösemittel- und H₂O-Lacke
- ✓ kurze Ansaugwege und schnelle Spülung
- ✓ mit Schlauch und Lackierpistole

~~3.390,- €~~

Angebotspreis zzgl. Fracht

2.890,- €

Bestell-Nr. 13511119

mtl. Leasingrate: 57,24 €*

Klein aber
OHO!



Was Energiesparen bringt?

Bis zu 45 % Zuschuss!

Wussten Sie, dass energetische Optimierungen an Anlagen und Maschinen sowie viele weitere energieeffiziente Maßnahmen staatlich gefördert werden?

Auch Sie möchten von den Zuschüssen profitieren?

Wir finden die passenden Fördermittel für Ihr Projekt!

Als kompetenter Partner der HoKuTech GmbH & Co. KG sind wir bei allen Fragen rund um Energie-, Material- und Ressourceneffizienz für Sie da.



Sichern Sie sich jetzt Ihre **kostenlose Erstberatung** und entdecken Sie Ihre Fördermöglichkeiten:



Partner der



Energiewelt-info GmbH
Energieberatung für Industrie,
Gewerbe und Kommune

www.energiwelt-info.de

Mit Leasing mehr Power für Ihre Werkstatt.

Clever finanzieren, ohne groß Kapital zu binden.

Bleiben Sie flexibel: Mit den Finanzierungsangeboten von HoKuTech und PEAC Solutions.



arno johannsen

MASCHINEN FÜR DIE HOLZBEARBEITUNG

Holzbearbeitungsmaschinen und CNC-Technik | Absaug- und Drucklufttechnik
Beratung, Vertrieb, Planung und Service

Ferdinand-Porsche-Ring 1 | D-24963 Tarp

Tel. 04638 - 2 13 50-0 | Fax 04638 - 2 13 50-10 | Mobil 0171 - 321 93 59

info@arno-johannsen.de | www.arno-johannsen.de